

شىنجاڭ ئۇيغۇر ئاپتونوم رايونى ئالىي مەكتەپ يەرلىك ئالاھىدە ۋە
مىللىيچە دەرسلىك قۇرۇلۇشى پىلانى تۈرىدىكى دەرسلىك

تەتبۇر دەرسلىكى

①

تەتبۇر دەرسلىكى



شىنجاڭ مائارىپ نەشرىياتى





مىجىت يۈنۈس 1959 - يىلى 10 - ئاينىڭ 15 - كۈنى كەلپىنىدە تۇغۇلغان، 1974 - يىلى شىنجاڭ سەنئەت ئىنستىتۇتى مۇزىكا فاكۇلتېتى تىنىڭ تەنپۇر كەسپىگە قوبۇل قىلىنغان. ئۇستازى شىرمۇھەممەت نۇراخۇنىڭ تەربىيىسىدە 1977 - يىلى مەكتەپنى ئەلا نەتىجە بىلەن پۈتكۈزۈپ، تەنپۇر ئوقۇتقۇچىلىقىغا ئېلىپ قېلىنغان. ھازىر ئۇ مۇزىكا فاكۇلتېتىنىڭ دوختىپىنى، مىللىي مۇزىكا - مۇقام كاپىتىرا - سىنىڭ مۇدىرى، جۇڭگو ئۇيغۇر كلاسسىك ئەدەبىياتى ۋە مۇقام ئىلمىي جەمئىيىتىنىڭ دائىمىي ھەيئەت ئەزاسى، جۇڭگو مۇزىكانتلار جەمئىيىتىنىڭ ئەزاسى.

مىجىت يۈنۈس ئوقۇتقۇچىلىق ھاياتىدا سەنئەت بېغىنىڭ ياراملىق كۆچەتلىرىنى يېتىشتۈرۈش يولىدا ھارماي ئىزدىنىپ، تەنپۇر ماھىرلىرىنى تەربىيىلەپ، تەنپۇر كەسپىدىكى مەھىرىنىڭ سىستېمىلىق تەربىيىلىنىشىگە زور كۈچ سەرپ قىلدى. ئۇ تەربىيىلىگەن ئوقۇغۇچىلاردىن مەمتىمىن 1990 - يىلى 5 - ئايدا ئۆتكۈزۈلگەن مەملىكەتلىك ئاز سانلىق مىللەت ياشلىرىنىڭ مىللىي چالغۇ مۇسابىقىسىدە 1 - دەرىجىلىك مۇكاپاتقا، مىجىت يۈنۈس مەدەنىيەت مىنىستىرلىكىنىڭ «مۇنەۋۋەر يېتەكچى» مۇكاپاتىغا ئېرىشتى. مىجىت يۈنۈس 2005 - يىلى 10 - ئايدا مەملىكەت بويىچە ئۆتكۈزۈلگەن 2 - قېتىملىق جۇڭگو مەدەنىيەت - سەنئەت مەھكىمىسى مۇكاپاتى - مەدەنىيەت - سەنئەت ئىنستىتۇت مۇكاپاتىنىڭ يەككە ئورۇنداش تۈرى بويىچە تەنپۇر بىلەن «ئەجەم» نى ئورۇنداپ ئالا تۈن مۇكاپاتقا، كوللېكتىپ ئورۇنداش تۈرى بويىچە كۈمۈش مۇكاپاتقا ئېرىشتى. 2005 - يىلى 7 - ئايدا ئۆتكۈزۈلگەن مەملىكەتلىك تۇنجى نۆۋەتلىك ئالىي مەكتەپ ئوقۇغۇچىلىرى سەنئەت كۆرىكىدە ئۇ يېتەكچىلىك قىلغان «چەبىيات مۇقامى» 1 - دەرىجىلىك مۇكاپاتقا، ئۆزى ماڭا رىپ مىنىستىرلىكىنىڭ «مۇنەۋۋەر يېتەكچى» مۇكاپاتىغا ئېرىشتى. ئۇ تەربىيىلىگەن ئوقۇغۇچىلاردىن ئابدۇۋەلى ساتتار 2008 - يىلى 8 - ئايدا مەملىكەت بويىچە ئۆتكۈزۈلگەن 3 - قېتىملىق جۇڭگو مەدەنىيەت - سەنئەت مەھكىمىسى مۇكاپاتى - مەدەنىيەت - سەنئەت ئىنستۇت مۇكاپاتىنىڭ يەككە ئورۇنداش تۈرى بويىچە كۈمۈش مۇكاپاتقا ئېرىشتى. 2009 - يىلى 2 - ئايدا نەنجىڭدا ئۆتكۈزۈلگەن مەملىكەتلىك نۆۋەتلىك ئالىي مەكتەپ ئوقۇغۇچىلىرىنىڭ سەنئەت كۆرىكىدە مىللىي چالغۇلارنى يەككە ئورۇنداش تۈرى بويىچە 1 - دەرىجىلىك مۇكاپاتقا ئېرىشتى.

شىنجاڭ ئۇيغۇر ئاپتونوم رايونى ئالىي مەكتەپ يەرلىك ئالاھىدە ۋە
مىللىيچە دەرسلىك قۇرۇلۇشى پىلانى تۈرىدىكى دەرسلىك

تېمپور دەرسلىكى

①

سجىت يۇنۇس
شىرمۇھەممەت نۇراخۇن



شىنجاڭ مائارىپ نەشرىياتى



图书在版编目 (CIP) 数据

弹布尔教程：维吾尔文/米吉提·尤努斯，西尔买买提·努拉洪编·
乌鲁木齐：新疆教育出版社，2009.9

自治区高校地方特色和民文教材

ISBN 978 - 7 - 5370 - 7473 - 5

I. ① 弹 ... II. ② 米 ... III. ① 维吾尔族 - 拨乐器 -
泰法 - 中国 - 维吾尔语 (中国少数民族语言) IV. ① J632.39

中国版本图书馆 CIP 数据核字 (2009) 第 167725 号

| | | | |
|--------|------------|-------------------|----------------------|
| 编辑： | 吾买尔·穆罕买德 | ئۆمەر مۇھەممەت | مۇھەررىرى: |
| 责任编辑： | 牙里坤·肉孜 | يالقۇن روزى | مەسئۇل مۇھەررىرى: |
| 制作五线谱： | 阿布都外里·阿布拉提 | ئابدۇۋەلى ئابىلەت | نوتىسىنى تىزغۇچىلار: |
| 责任校对： | 克依木·吐尔逊 | قەييۇم تۇرسۇن | مەسئۇل كوررېكتورى: |

自治区高校地方特色和民文教材建设计划立项教材

弹布尔教程 (1)

(维吾尔文)

*

شىنجاڭ مائارىپ نەشرىياتى نەشر قىلدى

<http://www.xjjycbs.com>

شىنجاڭ شىنخۇا كىتابخانىسى تارقاتتى

شىنجاڭ باستى

شىنجاڭ مائارىپ نەشرىياتى كومپيۇتېر مەركىزى تىزدى

*

فورماتى: 787 × 1092، 1/16؛ باسما تاۋنقى: 13.50

2009 - يىل 8 - ئاي 1 - نەشرى

2009 - يىل 8 - ئاي 1 - بېسىلىشى

تراژى: 1 - 3000

ISBN 978 - 7 - 5370 - 7067 - 6

باھاسى: 50.00 يۈەن (ئىككى قىسىم)

نەشر ھوقۇقى بىزدە، باشقىلارنىڭ كۆپەيتىپ بېسىشىغا بولمايدۇ.

بېسىش - تۈپلەش سۈپىتىدە مەسىلە كۆرۈلسە ئالماشتۇرۇپ بېرىلىدۇ.

ئادرېس: ئۈرۈمچى شەھىرى غالىبىيەت يولى 187 - نومۇر

پوچتا نومۇرى: 830049؛ تېلېفون نومۇرى: 2870654، 2863761 (0991)

كىرىش سۆز

مۇزىكا — ئىنسانلارنىڭ ئەڭ قەدىمىي، ئەڭ ئومۇملاشقان ۋە تەسىرلەندۈرۈش كۈچى ھەممىدىن زور سەنئەت شەكىللىرىنىڭ بىرى. شۇنداقلا ئۇ، ئىنسانلارنىڭ مۇئەييەن ئۈن — ئاۋاز قۇرۇلمىلىرى ئارقىلىق، ئىدىيە ۋە ھېسسىياتنى ئالماشتۇرۇش ۋە ئىپادىلەشتە كەم بولسا بولمايدىغان ۋاسىتىسى، ئىنسانلار مەنىۋى تۇرمۇشنىڭ ئورگانىك تەركىبىي قىسمى. مىللىي مۇزىكىلار مىللىي مەدەنىيەتنىڭ مۇھىم بىر خىل شەكلى ۋە يەتكۈزۈش ۋاسىتىسى بولۇش سۈپىتى بىلەن، ئۆزىگە مول مەدەنىيەت ۋە كۆپلىگەن تارىخىي مەزمۇنلارنى مۇجەسسەملەشتۈرگەن بولىدۇ، ئۇلار ئۆزىگە خاس بەدىئىي سېھرىي كۈچ ئارقىلىق ئۇزاق يىللىق تارىخىي كەچۈرمىشلەرگە ھەمراھ بولۇپ، كىشىلەرنىڭ مەنىۋى مەدەنىيەت ئېھتىياجىنى قاندۇرۇپ كەلگەن.

تەمبۇر ئۇيغۇر مۇزىكا سەنئىتى خەزىنىسىدىكى ئەڭ تەسىرچان، ئىپادىلەش كۈچى ئەڭ زور تارلىق چالغۇلارنىڭ بىرى. تەمبۇر دەرسى ھەر دەرىجىلىك سەنئەت مەكتەپلىرىمىزدە كۆپ يىللاردىن بېرى ئۆتۈلۈپ كېلىۋاتقان دەرس. تەمبۇر ئوقۇتۇشى ساھەسىدە ئىلگىرىكى ئۇستازلار تەمبۇر چېلىشنىڭ نەزەرىيىۋى قائىدىلىرىنى تۇرغۇزۇش، ئورۇنداش تېخنىكىسىنى قېلىپلاشتۇرۇش قاتارلىق جەھەتلەردە ئاز بولمىغان خىزمەتلەرنى ئىشلىدى. بولۇپمۇ پېشقەدەم تەمبۇر ئۇستازى، دوتسېنت شىرمۇھەممەت نۇراخۇن 2003 — يىلى تۈزگەن «تەمبۇر» دەرسلىكى تەمبۇرنىڭ تېخنىكىلىق نەزەرىيىسى ۋە ئورۇنداش ئۇسۇلى قېلىپلاش-تۈرۈلگەن تۇنجى دەرسلىك بولۇش سۈپىتى بىلەن شىنجاڭ سەنئەت ئىنستىتۇتىدا جۈملىدىن شىنجاڭ ئۇيغۇر ئاپتونوم رايونىمىزدىكى سەنئەت مەكتەپلىرىدە، ئىشلىتىلىپ قىزغىن قارشى ئېلىندى. بۇ قېتىم بىز ئوقۇتۇش ئەمەلىيىتى جەريانىدا كۆرۈلگەن مەسىلىلەرنى نەزەرگە ئېلىپ، تەجرىبىلەرنى يەكۈنلەپ، مۇتەخەسسسلەردىن پىكىر ئېلىپ تەمبۇرنىڭ تېخنىكىلىق نەزەرىيىسىنى ۋە ئورۇنداش ئۇسۇللىرىنى تېخىمۇ مۇكەممەللەشتۈرۈپ، تەمبۇر ئۆگىنىش ۋە تەمبۇردا مۇزىكا ئورۇنداشتا جەزمەن ئىگىلەشكە تېگىشلىك قائىدە — قانۇنىيەتلەرنى قېلىپلاشتۇرۇپ، شۇنداقلا مەشىق ئاھاڭلىرىنى يىللىقلار بويىچە ئاددىيلىقتىن مۇرەككەپلىككە قاراپ ئورۇنلاشتۇرۇپ بۇ «تەمبۇر دەرسلىكى» تۈزۈپ چىقىلدى.

دەرسلىكنىڭ نەشر قىلىنىشىغا ئاپتونوم رايونلۇق مائارىپ نازارىتى، شىنجاڭ مائارىپ نەشرىياتى ۋە شىنجاڭ سەنئەت ئىنستىتۇتى ئالاھىدە كۆڭۈل بۆلدى. دەرسلىكنىڭ نەزەردە يەنە قىسمىنى يېزىشقا پروفېسسور ئىمىن ئەخمىدى يېقىندىن ياردەمدە بولدى. تۈزۈش جەريانىدا شىنجاڭ سەنئەت ئىنستىتۇتى مۇزىكا فاكولتېتىنىڭ شۇجىسى رازاق نۇر، پروفېسسور سور گوگاڭ ۋە توقان سماغۇل، دوكتور ئۆمەر مۇھەممەت، دوتسېنت ئابدۇكېرىم ئوسمان ۋە ئالىم قادىرلار قىزغىن قوللاپ قۇۋۋەتلىدى. دەرسلىكنى تەكشۈرۈپ بېكىتىشكە شىنجاڭ سەنئەت ئىنستىتۇتىنىڭ پروفېسسورى، مۇزىكىشۇناس سۇلايمان ئىمىن، شىنجاڭ مائارىپ ئىنستىتۇتىنىڭ پروفېسسورى، مۇزىكىشۇناس تۇرسۇنجان لىتىپ يەركەندى، شىنجاڭ سەنئەت يۇرتىنىڭ دۆلەتلىك 1 — دەرىجىلىك دىرېكتورى ئابدۇراخمان ئايۇپ قاتارلىق مۇتەخەسسسلەر قاتناشتى.

مۇندەرىجە

بىرىنچى بۆلۈم

| | |
|----|----------------------------------------------------|
| 2 | تەمبۇر ھەققىدە قىسقىچە چۈشەنچە |
| 5 | تەمبۇرنىڭ ياسىلىشى ۋە قۇرۇلمىسى |
| 6 | 1. تەمبۇر چالغۇسىنىڭ ئىسلاھ قىلىنىشى |
| 8 | 2. تەمبۇرنىڭ ئۆلچەملىك قۇرۇلمىسى |
| 9 | (1) تەمبۇر قۇرۇلمىسىدىكى بۆلەكلەرنىڭ ناملىرى |
| 10 | (2) تەمبۇرنىڭ ياسىلىشى |
| 10 | (3) تەمبۇرنىڭ سىزلىنىشى ۋە ئاۋاز دائىرىسى |
| 11 | 3. تەمبۇر چېلىشنىڭ ئاساسىي قائىدىلىرى |
| 11 | (1) ئولتۇرۇش قائىدىسى |
| 12 | (2) ناخۇن ياساش قائىدىسى |
| 14 | 4. بەلگىلەر ھەققىدە ئىزاھات |
| 14 | (1) ئوڭ قول بەلگىلىرى |
| 15 | (2) سول قول بەلگىلىرى |
| 19 | (3) دائىم قوللىنىلىدىغان مۇزىكا ئاتالغۇلىرى |

ئىككىنچى بۆلۈم

| | |
|----|-----------------------------------------------------|
| 22 | تەمبۇر سىزلاش مەشىقى |
| 24 | قول كۆندۈرۈش مەشىقلىرى |
| 24 | ئىككىگە بۆلۈنگەن ئاۋاز مەشىقى |
| 25 | C چوڭ كۈي ئاۋاز باسقۇچى مەشىقى |
| 25 | C چوڭ كۈي ئارىلاشما ئۇدار مەشىقى |
| 26 | مەشىق ئاھاڭ |
| 27 | C چوڭ كۈي 2 ئوكتاۋا ئاۋاز باسقۇچى مەشىقى |
| 28 | C چوڭ كۈي 8 گە بۆلۈنگەن ئاۋاز باسقۇچى مەشىقى |
| 28 | C چوڭ كۈي ئاۋاز باسقۇچى، پەللىمە ئاۋاز مەشىقى |
| 29 | مەشىق ئاھاڭ |
| 29 | C چوڭ كۈي پەللىمە ئاۋاز مەشىقى |

- 30 C چوڭ كۆي بارماق مەشقى
- 31 C چوڭ كۆي، ئۈچ تۇتاشما ئاۋاز باسقۇچ مەشقى
- 32 C چوڭ كۆي بارماق مەشقى
- 33 C چوڭ كۆي 3 گرادۇسلۇق بارماق مەشقى
- 34 كىچىك مەشىق ئاھاڭ
- 34 a كىچىك كۆي ئاۋاز باسقۇچى مەشقى
- 35 C چوڭ كۆي 16 گە بۆلۈنگەن ئاۋاز چېكىپ ئىلىش مەشقى
- 37 ئىلىپ چېكىش مەشىقلىرى
- 38 C چوڭ كۆي تۆت گرادۇسلۇق بارماق مەشقى
- 39 قول كۆندۈرۈش مەشىق ئاھاڭى
- 39 C چوڭ كۆي بارماق مەشقى
- 40 مەشىق ئاھاڭ ۋەتىنىمىز گۈللۈك باغ
- 40 C چوڭ كۆي چېكىتلىك ئاۋاز مەشقى
- 41 مەشىق ئاھاڭ بالىلار مارشى
- 42 C چوڭ كۆي چېكىپ ئىلىش مەشقى
- 42 چەبىيات مۇقامىنىڭ 4 - مەشرىپى
- 43 C چوڭ كۆي قاتتىق چېكىش مەشقى
- 43 C چوڭ كۆي پەللىمە ئاۋاز مەشقى
- 44 C چوڭ كۆي $\frac{5}{8}$ ئۇدارلىق ئاۋاز باسقۇچى مەشىق
- 44 C چوڭ كۆي $\frac{5}{8}$ ئۇدارلىق بارماق مەشىق
- 45 a كىچىك كۆي ئاۋاز باسقۇچى پەللىمە ئاۋاز مەشقى
- 45 a كىچىك كۆي بارماق مەشقى
- 46 داھىي ماۋ زېدۇڭ
- 46 G چوڭ كۆي ئاۋاز باسقۇچ مەشقى
- 47 C چوڭ كۆي ئىلىپ چېكىش مەشقى
- 47 C چوڭ كۆي چېكىتلىك ئاۋاز مەشقى
- 48 G چوڭ كۆي بارماق مەشقى
- 48 G چوڭ كۆي 3 ئوكتاۋا پەللىمە ئاۋاز مەشقى
- 49 G چوڭ كۆي چېكىتلىك ئاۋاز مەشقى
- 49 G چوڭ كۆي بارماق مەشقى
- 50 G چوڭ كۆي بارماق مەشقى
- 50 G چوڭ كۆي بارماق مەشقى
- 52 e كىچىك كۆي ئاۋاز باسقۇچ مەشقى

- 52 e كىچىك كۆي $\frac{5}{8}$ ئۇدارلىق بارماق مەشىقى
- 53 e كىچىك كۆي ئاۋازنى تىترىتىپ چېلىش مەشىقى
- 53 e كىچىك كۆي ئاۋاز باسقۇچ چېكىپ چېلىش مەشىقى
- 54 e كىچىك كۆي مەشىق ئاھاڭ بىر پىيالە مەي
- 54 G چوڭ كۆي چېكىپ ئىلىش مەشىقى
- 54 G چوڭ كۆي ئىلىپ چېكىش مەشىقى
- 55 G چوڭ كۆي بارماق مەشىقى
- 55 G چوڭ كۆي $\frac{6}{8}$ ئۇدارلىق بارماق مەشىقى
- 56 G چوڭ كۆي $\frac{6}{8}$ ئۇدارلىق پەللىمە ئاۋاز بارماق مەشىقى
- 57 G چوڭ كۆي $\frac{5}{8}$ ئۇدارلىق بارماق مەشىقى
- 57 G چوڭ كۆي $\frac{5}{8}$ ئۇدارلىق بىزەك ئاۋاز مەشىقى
- 58 دولان
- 58 ئاللا بالىخان
- 58 ئانا ئارزۇسى
- 59 G چوڭ كۆي بارماق مەشىقى
- 60 G چوڭ كۆي بارماق مەشىقى
- 60 e كىچىك كۆي پەللىمە ئاۋاز مەشىقى
- 61 خۇشاللىق
- 62 سىگنال
- 63 C چوڭ كۆي 8 گە 16 گە بۆلۈنگەن تەيىلغۇ ئاۋازلار مەشىقى
- 64 D چوڭ كۆي ئىلىپ چېكىش مەشىقى
- 64 D چوڭ كۆي ئىلىپ چېكىش مەشىقى
- 64 D چوڭ كۆي نوقۇلاش مەشىقى
- 65 D چوڭ كۆي نوقۇلاش مەشىقى
- 66 D چوڭ كۆي پەللىمە ئاۋاز مەشىقى
- 66 D چوڭ كۆي نوقۇلاپ ئىلىش مەشىقى
- 67 D چوڭ كۆي پەللىمە ئاۋاز مەشىقى
- 67 C چوڭ كۆي بارماق مەشىقى
- 68 C چوڭ كۆي بارماق مەشىقى
- 69 a كىچىك كۆي پەللىمە ئاۋاز مەشىقى
- 70 c چوڭ كۆي بارماق مەشىقى

- 71 G چوڭ كۆي $\frac{7}{8}$ ئۇدارلىق بارماق مەشقى
- 72 D چوڭ كۆي تېيىلغۇ ئاۋاز مەشقى
- 72 G چوڭ كۆي تېيىلغۇ ئاۋاز مەشقى
- 73 D چوڭ كۆي بارماق مەشقى
- 74 G چوڭ كۆي تېيىلغۇ ئاۋاز مەشقى
- 75 D چوڭ كۆي بارماق مەشقى
- 76 F چوڭ كۆي مەرغۇللىتىش مەشقى
- 76 a كىچىك كۆي بارماق مەشقى
- 77 G چوڭ كۆي بارماق مەشقى
- 77 G چوڭ كۆي بارماق مەشقى
- 78 e كىچىك كۆي بارماق مەشقى
- 79 خۇشال ئەۋلادلار
- 79 G چوڭ كۆي چېكىتلىك ئاۋاز مەشقى
- 80 G چوڭ كۆي چېكىتلىك ئاۋاز مەشقى
- 81 پارتىزانلار مارشى
- 82 G چوڭ كۆي ئاكورد مەشقى
- 82 ئىناق دوستلار
- 84 G چوڭ كۆي تاق مەرغۇللىتىش مەشقى
- 84 D چوڭ كۆي تىرىلدىتىپ چېلىش مەشقى
- 85 D چوڭ كۆي پەللىمە ئاۋاز تىرىلدىتىپ چېلىش مەشقى
- 86 D چوڭ كۆي بارماق مەشقى
- 87 b كىچىك كۆي پەللىمە ئاۋاز مەشقى
- 88 خۇشال ساز
- 89 D چوڭ كۆي ئىلىپ چېكىش مەشقى
- 90 D چوڭ كۆي بارماق مەشقى
- 91 G چوڭ كۆي تۇتاشما ئاۋاز مەشقى
- 91 D چوڭ كۆي ئۇلانما ئاۋاز مەشقى
- 92 G چوڭ كۆي تېيىلغۇ، بىزەك ئاۋاز مەشقى
- 93 D چوڭ كۆي تۇتاشما ئاۋاز مەشقى
- 94 D چوڭ كۆي تۇتاشما، تېيىلغۇ ئاۋاز مەشقى
- 94 D چوڭ كۆي تېيىلغۇ، چېكىتلىك ئاۋاز مەشقى
- 95 G چوڭ كۆي بىزەك ئاۋاز مەشقى
- 96 G چوڭ كۆي تېيىلدۈرۈپ مەرغۇللىتىش مەشقى
- 96 A چوڭ كۆي پەللىمە ئاۋاز مەشقى

| | | |
|-----|-------|--------------------------|
| 97 | | C چوڭ كۆي بارماق مەشقى |
| 98 | | F چوڭ كۆي بارماق مەشقى |
| 99 | | d كىچىك كۆي بارماق مەشقى |
| 100 | | E چوڭ كۆي بارماق مەشقى |
| 101 | | E چوڭ كۆي بارماق مەشقى |

ئۈچىنچى بۆلۈم

| | | |
|-----|-------|------------------------|
| 104 | | گۈل - غۈنچە |
| 105 | | گۈل |
| 108 | | شۈنچىمۇ |
| 112 | | سايرىدى خۇشال بۆلبۈل |
| 114 | | گۈلزارەي |
| 115 | | ئورما ناخشىسى |
| 117 | | ئازاد زامان |
| 119 | | خۇشاللىق |
| 121 | | بىزنىڭ ناخشىمىز |
| 124 | | لەۋەن يالا |
| 126 | | قايقارا قوي كۆزلۈكۈم |
| 129 | | مەن ئۆلەرمەن |
| 131 | | نودەر ئاكا ناخشىسى |
| 132 | | نودەر ئاكا ناخشىسى |
| 133 | | كۆز ئۇيقۇدا |
| 136 | | ئاھ، ھېكىم |
| 138 | | ھارۋىكەش ناخشىسى |
| 140 | | ئالۋان ناخشىسى |
| 141 | | ئا يەي |
| 144 | | لەيلۈن (1) |
| 146 | | لەيلۈن (2) |
| 148 | | نادان |
| 149 | | ھەي نادان (لەيلۈن 3) |
| 151 | | گۈل - غۈنچە (لەيلۈن 4) |
| 153 | | يار سېنىڭ دەردىڭ |
| 155 | | ئاھ، خېنىم يامانلىماڭ |

| | |
|-----|--------------------------------|
| 157 | شەرۋانخان |
| 159 | ئاق بېلىق |
| 160 | قادىر مەۋلان |
| 162 | مودەنخان |
| 164 | كوچا ناخشىسى (1) |
| 166 | كوچا ناخشىسى (2) |
| 168 | كوچا ناخشىسى (3) جانەي |
| 171 | كوچا ناخشىسى (4) نىگارمىسەن |
| 174 | كوچا ناخشىسى (5) سەمەنگاھىم |
| 176 | كوچا ناخشىسى (6) مەستۇن ھەيران |
| 179 | ئەۋرىشىم |
| 182 | چوڭ خانلەيلۇن |
| 185 | كىچىك خانلەيلۇن (1) |
| 187 | كىچىك خانلەيلۇن (2) |
| 189 | گۈلمەشۇق (1) |
| 191 | گۈلمەشۇق (2) |
| 193 | گۈل قىسقان مېنىڭ يارىم |
| 195 | گۈل شادىخان |
| 197 | جېنىم خېنىم |
| 200 | ئانارخان (1) |
| 201 | ئانارخان (2) |
| 203 | مەستۇن ھەيراننىڭ مەرغۇلى |



بىرىنچى بۆلۈم

تەمبۇر ھەققىدە قىسقىچە چۈشەنچە

ئۇيغۇر خەلقىنىڭ ئەنئەنىۋى چالغۇسى تەمبۇر خۇددى جۇجىڭباۋ ئەپەندى «ئۇيغۇر مۇ - قاملىرىنىڭ تارىخى ھەققىدە قىسقىچە بايان» ناملىق ماقالىسىدە ئوتتۇرىغا قويغاندەك «ئۇي - غۇرلارنىڭ ئەڭ قەدىمى، ئۇزۇن تارىخقا ئىگە چالغۇلىرىنىڭ بىرى»، «بەش تارلىق چالغۇ ئەسۋابلىرى ئۇيغۇرلارنىڭ ئەنئەنىۋى چالغۇ ئەسۋابلىرى بولۇپ، قەدىمكى كۈسەن تام سۇ - رەتلىرىدە ئىپادىلەنگەن بەش تارلىق چالغۇ ئەسۋابلىرى بۇنىڭ دەلىلى. ئۇيغۇرلار بەش تار - لىق چالغۇ ئەسۋابلىرى ئاساسىدا تەمبۇرنى تەتقىق قىلىپ ياساپ چىققان»¹. بەزى تەتقىقات - چىلار بۇ چالغۇنى ئەڭ دەسلەپتە ئەرەبلەر ئىجاد قىلغان دەپمۇ قارايدۇ. لېكىن، ئەرەبلەر ئىشلەتكەن بۇ چالغۇ تۆت ياكى ئالتە تارلىق بولۇپ، ئىككىسىنىڭ شەكىل تۈزۈلۈشى ئوخ - شىمىغاندىن باشقا، ئۇلار تەمبۇر دېگەن بۇ چالغۇنى ناخۇن بىلەن چېكىپ ئەمەس، كامانچە بىلەن ئورۇندايدۇ. ئۇيغۇرلارنىڭ بۇ چالغۇنى ئەرەبچە «تەمبۇر» دېگەن نام بىلەن ئاتىغانغا قاراپلا ئۇنى ئەرەبلەر ئىجاد قىلغان چالغۇ دېيىشكە بولمايدۇ. ئەلۋەتتە، مىلادىيە 10 - ئە - سىرنىڭ ئالدى - كەينىدە ئىسلام دىنىنىڭ ئۇيغۇرلار رايونىغا كىرىشىگە ئەگەشكەن ھالدا، ئەرەب - پارس مەدەنىيىتىمۇ بىرلىكتە تارقالدى. ئەرەب - پارس تىللىرى ۋە بەزى ئاتال - غۇلارمۇ تەدرىجىي ھالدا ئىلىم - پەن ساھەسىگە، مەدەنىيەت، ئەدەبىيات - سەنئەت ساھە - سىگە، كىشىلەرنىڭ ئىسىملىرىغا، ئۇيغۇر مۇقاملىرى ۋە چالغۇلارنىڭ ناملىرىغا قەدەر سى - ئىچىپ كىردى. شۇ مۇناسىۋەت بىلەن ئۇيغۇر چالغۇ ئەسۋابى بولغان تەمبۇرنىڭ ئىسمىمۇ ئە - رەبچە ئاتالدى. لېكىن، خۇددى باشتا ئوتتۇرىغا قويغاندەك بۇ ئەھۋال تەمبۇرنىڭ ئەرەب چالغۇسى ئىكەنلىكىنى ئىسپاتلاپ بېرەلمەيدۇ.

تەمبۇر ھەققىدىكى ئەپسانە - رىۋايەت، تارىخىي ماتېرىياللارمۇ تەمبۇرنىڭ ئۇيغۇر چال - غۇلىرى ئىچىدىكى ئورنىنى، ئۇنىڭ تولىمۇ قەدىمى چالغۇ ئىكەنلىكىنى سەمىمىزگە سالد - دۇ. ئاتاقلىق ئۇيغۇر شائىرى، مۇزىكىشۇناسى موللا ئەسمەتۇللا بىننى نېمەتۇللا مۆجىزى مىلادىيىنىڭ 1854 - 1855 - يىللىرى يازغان «تەۋارىخى مۇسقىيۇن» دا، «نۇھ ئەلەيھ - سالامنىڭ ئوغلى يافەسنىڭ تۈرك ئىسمىلىك بىر ئوغلى بار ئىدى. خۇدايىتائاللا ئۇنىڭغا بىر ئوغۇل ئاتا قىلدى. ئۇ بۇ ئوغۇلنىڭ ئىسمىنى خەرىز دەپ قويدى. بۇ ئوغۇل چوڭ بول - غاندا غىزاغا تۈز سېلىپ يېيىشنى، تەمبۇر، باربىت، ئودلارنى ياساپ چېلىشنى كەشىپ قى - لىپ، ئۇنى ئالەم خەلقىگە ئۆگەتتى. ئۇ زامانلاردا ئاتا - ئانىسى، بالىلىرى ئۆلۈپ كەتكەن كىشىلەر مۇسبەت ماتىمىدە تەمبۇر چېلىپ يىغلاپ، ئاندىن ئۆلۈكنى كۆيدۈرىدىغان قائىدە بار ئىدى. يەركەنت، خوتەن رايونلىرىنى شۇ خەرىزنىڭ ئەۋلادلىرى ئاۋات قىلغان، ئۇ زامان -

دىن ھازىرغىچە 5850 يىل ئۆتكەن. ئۇ چاغلاردا تەمبۇرغا قوي - ئۆچكىنىڭ ئۈچەي - پەي-لىرىدىن تار ئېشىپ سالاتتى»² دەپ يېزىلغان. مۆجىزى تىلغا ئالغان يەركەنت، خوتەن رايونلىرى شۇ چاغلاردا ئۇيغۇر مەدەنىيىتىنىڭ شەكىللىنىشىدە زور رول ئوينىغان رايونلارنىڭ بىرى ئىدى. تەمبۇرنىڭ مۆجىزى ياشىغان ۋە مۇشۇ كىتابنى يازغان ۋاقىتتىن بەش مىڭ يىل ئىلگىرى مەۋجۇت ئىكەنلىكىنىڭ ئۆزىلا ئۇنىڭ ناھايىتى قەدىمى چالغۇ ئىكەنلىكىدىن شۇنداقلا ئەرەب دۇنياسى تەمبۇر دېگەن سەزنى ئىجاد قىلىشتىن ناھايىتى بۇرۇنلا ئۇيغۇرلار رايوندا بارلىققا كەلگەنلىكىدىن بىزنى خەۋەردار قىلىدۇ. شۇنداقلا، بۇ گەرچە قويۇق ئەپسانە تۈسىنى ئالغان بايان بولسىمۇ، لېكىن ئۇنىڭدىن تەمبۇردىن ئىبارەت بۇ چالغۇنىڭ تارىخىنىڭ ئۇزۇنلۇقى، كىشىلەرنىڭ كۈندىلىك تۇرمۇشىدا كەم بولسا بولمايدىغان بىر خىل مەنىۋى قورالغا ئايلىنىپ قالغانلىقىنى چۈشىنىپ يەتكىلى بولىدۇ.

يەنە بەزى رىۋايەتلەردە تەمبۇرنى قەدىمكى گرىك پەيلاسوپى ئارستوتېل (مىلادىيىدىن بۇرۇنقى 322 - 384 - يىللار) كەشىپ قىلغان دېيىلىدۇ. مۇشۇلارغا ئاساسەن، 17 - ئە - سىردە بۇخارادا ياشىغان مۇزىكا ئالىمى دەرۋىش ئەلى چاڭى ئۆزىنىڭ «رسالەئى مۇسقى» (مۇزىكا رسالىسى) ناملىق ئەسىرىدە تەمبۇر ئاتالغۇسىنىڭ ئىتمولوگىيىسىنى چۈشەندۈرۈپ، تەمبۇر ئاتالغۇسىنىڭ گرىكچە سۆز ئىكەنلىكىنى تىلغا ئالىدۇ ۋە تەمبۇرنى «چالغۇلارنىڭ شاھى» دەپ ئۈستۈن باھالايدۇ³. ئۆزبېكىستانلىق مۇزىكىشۇناس سى. ئەزىزوف ئۆزىنىڭ «ئۆزبېك مۇزىكىسىنىڭ لۇغىتى» ناملىق كىتابىدا بۇ ھەقتە توختىلىپ، «ئود، تەمبۇر، چاڭ، ئاي قاتارلىق چالغۇلارنى ئوتتۇرا ئەسىردىكى رسالىلار ئاپتورى دەرۋىش ئەلى چاڭى ئەڭ قەدىمكى چالغۇ ئەسۋابلىرى دەپ ھېسابلىدى»⁴ دېگەن مەلۇماتنى ئوتتۇرىغا قويىدۇ. تېمورىيلار دەۋرى (1369 - 1506 - يىللار) دە ياشىغان ئاتاغلىق شائىر ئەھمەدى ئۆزىنىڭ «مۇنازىرە ۋە مۇباھەسە» ناملىق ئەسىرىدە «تەمبۇرنىڭ ئاجايىپ ئاھاڭى، نالە - زارى تاشنىمۇ ئېرىتىۋېتىدۇ»⁵ دەپ يازىدۇ.

ئىتالىيەلىك ساياھەتچى ماركوپولو (1245 - 1294 - يىللار) موڭغول ئىمپېرىيىسىنى ئارىلىغان كۈنلەردە ئىككى تارلىق تەمبۇر چالغان سازەندىلەرنى كۆرگەنلىكىنى يازغان. بەھزادىنىڭ رەسىملىرىدە شۇ خىل تەمبۇرنىڭ تەسۋىرى بېرىلگەن⁶.

بىز يۇقىرىقى بايانلار ئارقىلىق تەمبۇرنىڭ ئەڭ باشتا ئىككى تاردىن تۈزۈلگەن قەدىمكى چالغۇ ئىكەنلىكىنى، شۇنداقلا ئۇيغۇر ئەنئەنىۋى چالغۇلىرى ئىچىدە ئىنساننىڭ يۈرىكىنى تىترەتكۈدەك سېھرىي كۈچكە ئىگە چالغۇ ئىكەنلىكىنى بىلىۋالالايمىز.

يىغىپ ئېيتقاندا، ئۇيغۇرلار ئوتتۇرا ئاسىيادىكى ئەڭ قەدىمكى مەدەنىيەتلىك مىللەتلەرنىڭ بىرى بولۇپ، ئۇلار ئۇزاق ئەسىرلىك تارىخى تەرەققىيات جەريانىدا مول ماددىي، مەنىۋى مەدەنىيەت يارىتىپ، ئوتتۇرا ئاسىيانىڭ «مەدەنىيەت ئۈستازى»⁷ دەيدىغان شەرەپلىك نامغا مۇيەسسەر بولغان. ئۇيغۇر مۇزىكا سەنئىتىمۇ ئۇيغۇر مەدەنىيىتىنىڭ مۇھىم بىر تەرىپى كىيى سۈپىتىدە يۈكسەك دەرىجىدە تەرەققىي قىلغان. قەشقەر، كۇچا، باي، تۇرپان، قۇمۇل

قاتارلىق يۇرتلاردىكى ئاسار ئەتىقىلەردە، تام رەسىملىرى ۋە قىيا تاش ئويمىلىرىدا ئەكس ئەتتۈرۈلگەن رەسىملەردىكى ساز چېلىپ، نەغمە - ناۋا قىلىپ ئولتۇرغان سازەندىلەرنىڭ چالغۇلىرى قاتارىدا تەمبۇرنىڭمۇ بولغانلىقى، بۇ ھەقتە ئوتتۇرا ئاسىيادىكى تارىخىي ماتېرىياللاردا كۆپلىگەن خاتىرىلەرنىڭ قالدۇرۇلغانلىقى ئۇيغۇر مىللىي چالغۇلىرى ئىچىدىكى تەمبۇرنىڭ ئۇيغۇر مۇزىكىلىرىدىكى مۇھىم ئورنىنى، ئۇنىڭ ئاۋام - پۇقرا ئىچىدىكى ئىنا-ۋىتىنى ۋە ئۇنىڭ ئۆزىگە خاس ئالاھىدىلىكىنى دەلىللەپ بېرىدۇ.

تەمبۇرنىڭ ياسىلىشى ۋە قۇرۇلمىسى

تەمبۇر ئۇيغۇرلارنىڭ ئەڭ قەدىمكى كلاسسىك چالغۇلىرىدىن بىرى بولۇش ھالىتىدە ئۆزىگە خاس مۇكەممەل قۇرۇلما، كۆركەم شەكىل ۋە ياغراق، يېقىملىق، مۇڭلۇق ساداسى بىلەن باشقا چالغۇلاردىن ئالاھىدە پەرقلىنىدۇ.

تەمبۇرنى ئۆزبېك، تاجىك خەلقلەرىمۇ ئۇيغۇرلارغا ئوخشاش قەدىمدىن تارتىپ ئىشلىتىپ كەلگەن. لېكىن، ئۇيغۇرلار ئىشلىتىدىغان تەمبۇر بىلەن باشقا مىللەتلەر ئىشلىتىدىغان تەمبۇردا روشەن پەرق بار. ئالايلىق، ئۆزبېك، تاجىك تەمبۇرلىرىدا ئۈچ تال پولات سىم ئىشلىتىلىدۇ. پەدە سانى 17 بىلەن 20 ئارىلىقىدا بولىدۇ. شەكلى ئۇيغۇر تەمبۇرىغا ئوخشەنغاندەك قىلىنىمۇ، لېكىن دەستىسى قىسقا، سېپى ئىنچىكە بولىدۇ. ناخۇنى سىمىدىن ئەمەس، بەلكى پولاتتىن خۇددى ئويمانقا ئوخشاش ياسىلىدۇ. بۇنىڭدىن باشقا ئەل ئىچىدىكى تەمبۇرلارمۇ بىر - بىرىگە ئوخشاش بولمايدۇ. ئۇلارنى يۇقىرى ئاۋازلىق تەمبۇر، ئوتتۇرا ئاۋازلىق تەمبۇر ۋە تۆۋەن ئاۋازلىق تەمبۇر دەپ بىرنەچچىگە بۆلۈشكە بولىدۇ.

تەمبۇر ئومۇمەن ئۆز قۇرۇلمىسىغا لايىق چېلىش ئۇسۇلىغا ئىگە چالغۇ ئەسۋابى بولۇپ، چەككە چالغۇلار قاتارىغا كىرىدۇ. مۇنداقچە ئېيتقاندا، تەمبۇر، دۇتار، باربىت، چاڭ، قالدۇن قاتارلىق چالغۇلار چېكىپ چېلىنىدۇ. تەمبۇر مەخسۇس ياسالغان ناخۇن بىلەن چېلىنىدۇ. غۇلجا شەھىرىدە ياشىغان ھۈسەيىن تەمبۇر (1902 - 1937 - يىللار) دېگەن كىشى تەمبۇرنى زەخمەكتە چېلىشنى ئەپسىز كۆرۈپ، 1920 - يىللىرى قولغا سىم باغلاپ تەمبۇر چېلىشنى ئىجاد قىلغان. بۇ سىم ناخۇن دەپ ئاتالغان. 1930 - يىللارغا كەلگەندە بۇ خىل سىم ناخۇن ئىلى رايونىدا رەسمىي ئومۇملاشقان. ئەلۋەتتە، ناخۇن پارسچە تىرنىق دېگەن سۆز بولۇپ، ئەينى زامانلاردا تەمبۇرنى ھېچقانداق باشقا ئەسۋابسىز ئوڭ قول بىگىز بارماق - نىڭ تىرنىقى بىلەن چالغىلى بولىدىغانلىقىنى پەرەز قىلغىلى بولىدۇ. مۇشۇ تۈپەيلى، تىرنىق بىلەن چېلىش تەدرىجىي يوسۇندا سىم ناخۇن بىلەن چېلىشقا كۆچكەن.

تەمبۇر يۇقىرىدا تىلغا ئالغاندەك، قۇرۇلما جەھەتتىن ساتار، دۇتار، باربىتقا ئوخشاپ كېتىدۇ. لېكىن بۇ چالغۇلار ئۆزئارا بىر - بىرىدىن بېشىنىڭ چوڭ - كىچىكلىكى، دەس - تىسىنىڭ ئۇزۇن - قىسقىلىقى، تارلىرىنىڭ ئورۇنلىشىشىنىڭ ئوخشىماسلىقى، پەدىلىرى - نىڭ ئاز - كۆپلۈكى، ئاۋاز تۈسىنىڭ ئوخشىماسلىقى قاتارلىق جەھەتتە پەرق قىلىدۇ.

1. تەمبۇر چالغۇسىنىڭ ئىسلاھ قىلىنىشى

تەمبۇر ئۇيغۇر ئەنئەنىۋى مىللىي چالغۇلىرى ئىچىدە ئاۋازىنىڭ جاراڭلىق، مەردانە، جازىبىلىكلىكى بىلەن دىققەتكە سازاۋەر. ئۇ ساتارغا قارىغاندا ئۈزۈنراق، زىلۋاراق بولىدۇ. تەڭشەش بىلەن ئاۋاز تۈسىمۇ باشقا چەكمە چالغۇلاردىن پەرقلىنىدۇ. لېكىن ئۇ ئۇيغۇر ئون ئىككى مۇقامىنىڭ ئاھاڭلىرىغا ئەڭ مۇۋاپىق تەڭشەش قىلىنىدىغان چالغۇ بولغاچقا، ئۈي-غۇرلارنىڭ نەچچە مىڭ يىللىق ئىجتىمائىي تۇرمۇشى، جەڭگىۋار ھاياتى ۋە ناچار جۇغراپىيىلىك مۇھىت بىلەن بولغان كۈرەشلەردە ئۇلارنىڭ قايغۇ - ئەلەملىرى، ئازاب - ئوقۇبەتلىرى، غەزەپ - نەپرەتلىرى، شاد - خۇراملىقى، توي مەرىكىلىرى، مەشرەپ سورۇنلىرى، باغ سەيلىلىرىدە ئۆزىدىكى ئۆزگىچە پۇراق بىلەن يالغۇز سازەندىلەرنىلا ئەمەس، ئاڭلىغۇ-چىلارنىمۇ ئۆزىگە مەھلىيا قىلغان. بۇ ھەقتە «تەۋارىخى مۇسقىيۇن» دا: مەۋلانە ساھىب بەلخى «تەمبۇرنى سېھىرلىك بىر تەرزىدە سۆزلىتەتتى. بابۇر شاھ ئۇنىڭدىن بىردەممۇ ئاي-رىلمايتتى ... بىر كۈنى كابۇل شەھىرىدىكى بىر باغدا شاھانە ئولتۇرۇش ئۇيۇشتۇرۇلۇپ، ئۇلۇغ زاتلار، ئەمىر - ۋەزىرلەر، ئۆلىما ۋە ئەۋلىيالارنىڭ ھەممىسى يىغىلدى ... بابۇر شاھ مۇزىكىغا ئىشارەت قىلغانىدى، بۇ ئەزىز تەمبۇرنى قولغا ئېلىپ چۆل ئىراق مۇقامىغا چېلىشقا باشلىدى. مۇزىكا ئىككىنچى ئەۋجىدىن ئۆتۈپ ئۈچىنچى ئەۋجىگە يەتكەندە بىر بۇلبۇل كېلىپ تەمبۇرنىڭ قولىغا قونۇۋېلىپ سايراشقا باشلىدى. مەجلىس ئەھلى چۇقان - سۇ-رەن كۆتۈرۈشتى. بىرمۇنچە كىشىلەر يىغلاپ بەھوش بولۇپ يىقىلىشقا باشلىدى. بۇلبۇل يىراقىن ئۇچۇپ كېلىپ تەمبۇرغا ئۆزىنى ئۇرۇشقا باشلىدى ۋە يەتتە - سەككىز قېتىم ئۆزىنى تەمبۇرغا ئۇرغاندىن كېيىن يەرگە چۈشۈپ ئۆلدى»^① دەپ يېزىلغان.

ئۇيغۇر چالغۇلىرى جۈملىدىن تەمبۇر مۇشۇنداق سېھرى كۈچكە ئىگە بولغان بولسىمۇ، لېكىن ئۆتكەن ئەسىرنىڭ كېيىنكى يېرىمىدىن ئىلگىرى ئۇنىڭ شىنجاڭنىڭ ھەرقايسى رايونلىرىدىكى ئومۇملىشىش ئەھۋالى ئوخشاش بولمىغان. مەسىلەن: مەيلى كلاسسىك ئون ئىككى مۇقام ياكى يەرلىك مۇقاملارنى ئورۇنداشتا بولسۇن، مەيلى يەرلىك مەشرەپ ۋە ئەل-نەغمىلەردە بولسۇن، ھەرقايسى رايونلاردىكى چالغۇلارنىڭ ئىشلىتىلىشىدە مەلۇم پەرق ساقلانغان. قۇمۇل رايونىدا قۇمۇل غېجىكى، قەشقەر رايونىدا راۋاب، تۇرپاندا ناغرا - سۇ-ناي، دولان مۇقاملىرىدا دولان راۋابى ۋە قالۇن ئاساسلىق چالغۇ ئورنىدا تۇرۇپ كەلگەن. كلاسسىك ئۇيغۇر ئون ئىككى مۇقامىنى ئورۇنداشتىمۇ قەشقەر رايونىدا ساتار، ئىلى رايونىدا تەمبۇر ئاساسلىق چالغۇ بولغان. ئەينى چاغدا ئىلىدا ئۆتكەن ئاتاقلىق چالغۇچىلاردىن ھەسەن تەمبۇر، روزى تەمبۇر، ھۈسسىيەن تەمبۇر، سۇلتانمۇرات، جامى ئاكا، مەتتاھىر، غو-پۇر يۈسۈپ، ئابدۇنەبى قاتارلىقلار كېيىنكى ئەۋلادلارنىڭ تەمبۇر ئورۇنداش ماھارىتىگە چوڭقۇر ئاساس سالغان. 1958 - يىلى ئۈرۈمچىدە سەنئەت ئوتتۇرا تېخنىكومى - شىنجاڭ

سەنئەت مەكتىپى قۇرۇلۇپ، 1960 - يىلى شىنجاڭ سەنئەت ئىنستىتۇتى دەرىجىسىگە كۆ-
تۈرۈلگەندىن كېيىن، مۇزىكا فاكولتېتىدىكى مىللىي مۇزىكا ئوقۇتۇشىدا تەمبۇر چېلىش
كەسىپ تەربىقىسىدە يولغا قويۇلدى. مۇساجان روزى، ھۈسەنجان جامىيلەرنىڭ تەمبۇر ئو-
رۇنداشتىكى ماھارىتى دەرسلىككە كىرگۈزۈلدى. شۇنداقلا ھەرقايسى جايلاردىكى تەمبۇر
ھەققىدىكى تونۇش ۋە تەمبۇرنىڭ قۇرۇلمىسىدىكى پەرقلەرنىڭ ئوخشىماسلىقىغا ئاساسەن،
تەمبۇردىن ئىبارەت بۇ چالغۇنى ئەتراپلىق تەتقىق قىلىش قىزغىنلىقى بارلىققا كەلدى.
ئۆتكەن ئەسىرنىڭ 1970 - يىللىرىدىن ئىلگىرى تەمبۇر قۇرۇلما جەھەتتىن چوڭ -
كىچىكلىكى، ئۇزۇن - قىسقىلىقى، چېلىش ئۇسۇلى جەھەتتىلا پەرقلىنىپ قالماي، ئاۋاز
دائىرىسى، سازلىنىشى جەھەتلەردىمۇ ئوخشاش بولمىغاچقا، بۇ ئەھۋال سەنئەت ئوقۇتۇشى
بىلەن شۇغۇللىنىۋاتقانلارنى جۈملىدىن مۇزىكا ئوقۇتقۇچىلىرىنى، تەمبۇر ئورۇندايدىغان
مۇزىكانتلارنى تەمبۇرنى ئىسلاھ قىلىش ھەققىدە ئويلىنىشقا مەجبۇرلىدى. ئالايلۇق: 60 -
يىللاردا قەشقەر رايونىدىكىلەر تەمبۇرنى ئادەتتىكى تەمبۇر ۋە ئىلى تەمبۇرى دەپ ئايرىغان.
ئىلى تەمبۇرى نىسبەتەن چوڭراق، قەشقەر تەمبۇرى كىچىكرەك، نازۇكراق بولغان. قەشقەر
تەمبۇرى ئوتتۇرىدىكى بىر تار بىلەن ئالدىدىكى ئىككى تار ئوخشاش سازلانغان. ئارقا بىر جۈپ
تار بەش گرادۇس مۇناسىۋەتتە سازلانغان. چالغاندا زەخمەك بىلەن چېلىنغان. بۇ ئەھۋال مۇ ئىل
ئىچىدىكى تەمبۇر چالغۇسىنى بىرلىككە كەلتۈرۈش لازىملىقىنى ئىپادىلىگەن.
يەنە بىر ئەھۋال شۇكى، ئۇ چاغدىكى تەمبۇرلارنىڭ پەدىسى زەي بىلەن باغلىنىپ كەل-
گەن. زەي بىلەن باغلىنغان پەدىسىنىڭ ئاسان ئۇپراپ كېتىدىغانلىقى، تەمبۇرنىڭ ئېگىز
ئاۋاز دائىرىسىدىكى چاپلانغان قومۇش پەدىلىرىنى باسقاندا ئاۋاز تۇتۇق چىقىدىغانلىقى،
تەمبۇرنى چېكىپ چېلىش جەريانىدا ئوڭ قول خەرەكنىڭ كەينىدىكى سىمغا تېگىپ كەتسە
ئاۋازنىڭ ئۆزگىرىپ، سازلىنىش ھالىتىنىڭ بۇزۇلىدىغانلىقى قاتارلىق ئاجىزلىقلار ئوقۇت-
قۇچىلار ۋە مۇزىكانتلارنىڭ تەمبۇرنى ئىسلاھ قىلىش ئىرادىسى تېخىمۇ چىڭىتقان. نەتىجىدە -
دە پىشقەدەم مىللىي مۇزىكا ئۇستازى مۇساجان روزى ئالدى بىلەن تەمبۇرنىڭ پەدىسىنى
خىمىيىلىك تالا بىلەن باغلىغان. تەمبۇرنىڭ بوغۇزىدىكى ئېگىز ئاۋاز قىسمىغا قوشۇمچە
يۈزلۈك سېلىپ، تەمبۇر خەرىكىتىنىڭ كەينىگە بىلىق شەكىللىق ئالقانلىق ئورنىتىپ، تەم-
بۇرنى ئەسلىي ئۇزۇنلۇقىدىن 10cm ئەتراپىدا قىسقارتقان. يۈزلۈكىگە سېلىنىدىغان ئۈجمە
يۈزلۈك ئورنىغا تۇڭمۇ ياغىچى (铜木) دىن يۈزلۈك سېلىپ، تەمبۇرنى تېخىمۇ كۆركەم، چې-
لىشقا ئەپلىك، ئاۋازى ياڭراق، پەدىلىرى ئۇپرىمايدىغان ھالەتكە كەلتۈرگەن. 1960 - يىللار -
دىن باشلاپ ئېلىپ بېرىلغان بۇ ئىسلاھات ئالدى بىلەن شىنجاڭ سەنئەت ئىنستىتۇتىدا ياخ-
شى ئۈنۈمگە ئېرىشكەن. 1970 - يىللارغا كەلگەندە جەمئىيەتكە يۈزلىنىپ، ئاپتونوم رايون
تەۋەسىدىكى ھەرقايسى ئۆمەكلەر، سازەندىلەر، ئەلنەغمىچىلەر ئورتاق ئىشلىتىدىغان بولغان.
ھەتتا قوشنا دۆلەتلەردىمۇ مۇشۇ خىل تەمبۇر ئومۇملاشقان.

2. تەمبۇرنىڭ ئۆلچەملىك قۇرۇلمىسى

تەمبۇر ئىسلاھ قىلىنغاندىن كېيىن، قۇرۇلما ئۆلچىمى جەھەتتە ئاساسەن تۆۋەندىكىچە بىرلىككە كەلتۈرۈلدى:

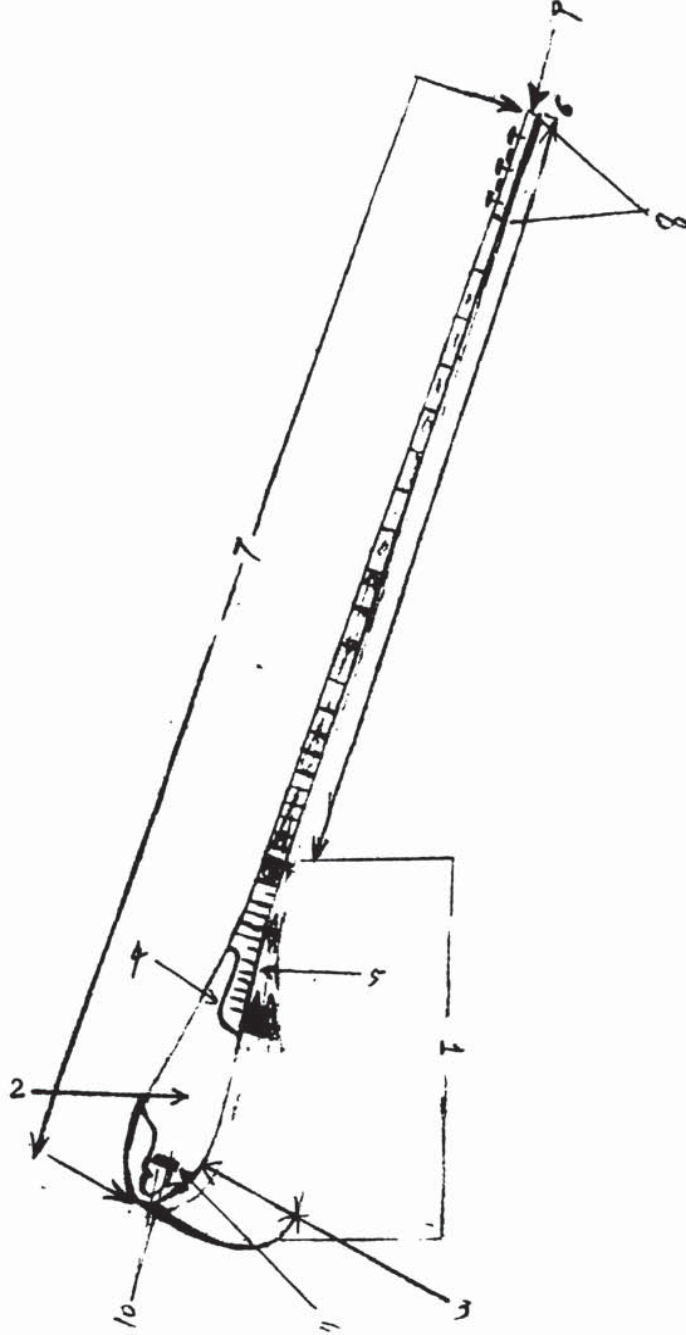

- ① تەمبۇر بېشىنىڭ ئۇزۇنلۇقى 42cm ② يۈزلۈكنىڭ كەڭلىكى 16cm — 17cm
 ③ بېشىنىڭ چوڭقۇرلۇقى 14cm ④ بوغۇز يۈزىنىڭ كەڭلىكى 8cm ⑤ بوغۇز ئايلىنىمى -
 سى 18cm ⑥ تەمبۇر دەستىسىنىڭ ئۇزۇنلۇقى 100cm ⑦ تەمبۇرنىڭ ئومۇمىي ئۇزۇنلۇقى
 138cm — 142cm ⑧ قۇلاق ئورنىنىڭ ئۇزۇنلۇقى 14cm ⑨ تەمبۇر دەستىسىنىڭ ئۇچى -
 نىڭ كەڭلىكى 2cm ⑩ خەرەكنىڭ ئۇزۇنلۇقى 3.5cm ⑪ خەرەكنىڭ ئېگىزلىكى 1.5cm

1) تەمبۇر قۇرۇلمىسىدىكى بۆلەكلەرنىڭ ناملىرى

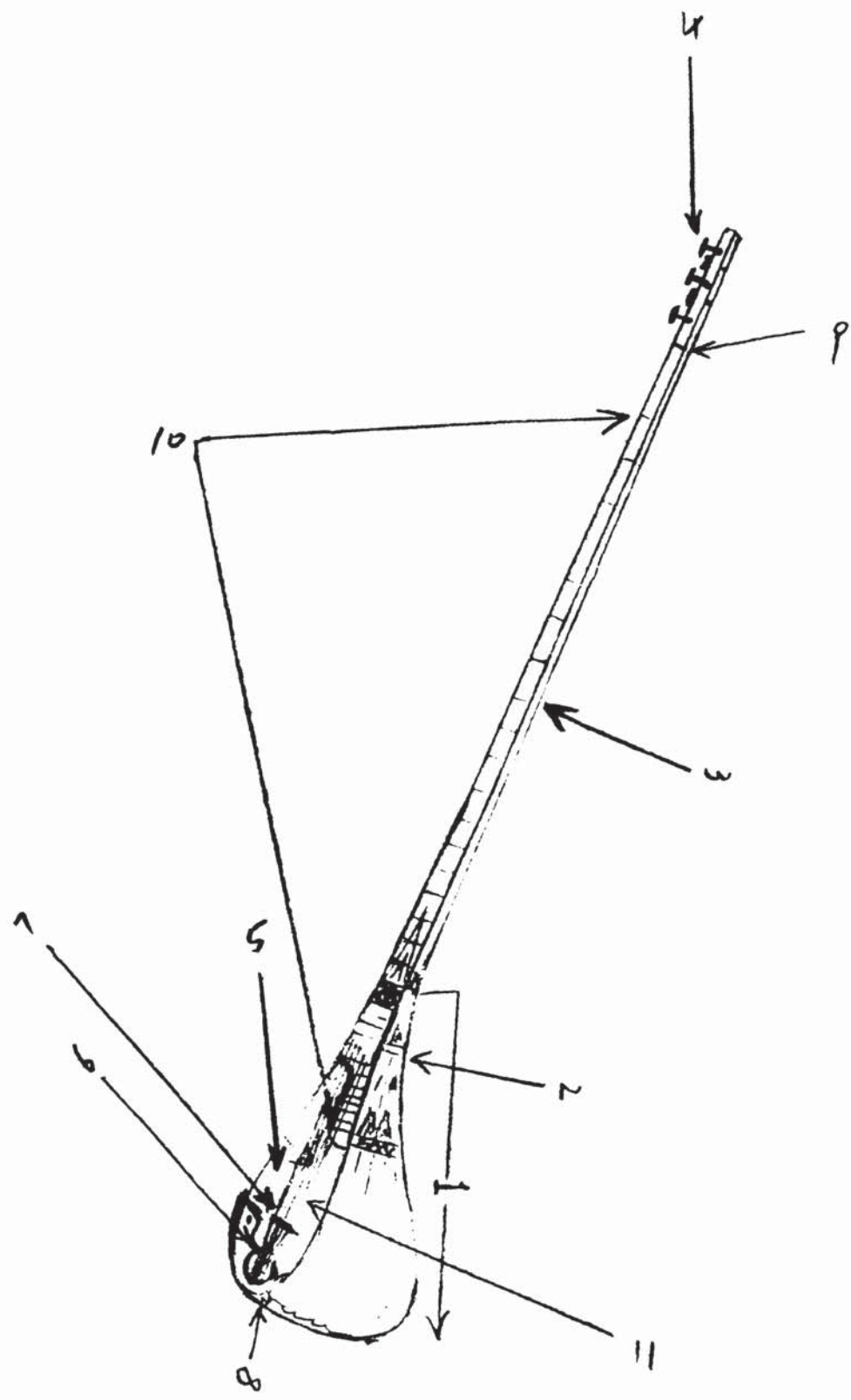

- ① تەمبۇر بېشى
- ② تەمبۇر بوغۇزى (بوينى)
- ③ تەمبۇر دەستىسى (سېپى)
- ④ تەمبۇر قۇلقى
- ⑤ تەمبۇر يۈزلۈكى
- ⑥ ئالقانلىق
- ⑦ خەرەك
- ⑧ سىم ئىلغۇ (تار ئىلغۇ)
- ⑨ باش خەرەك
- ⑩ ئومۇمىي پەدىلەر
- ⑪ تار (ئالدى، ئوتتۇرا، كەينى تارلار)

2) تەمبۇرنىڭ ياسىلىشى

تەمبۇر ئۇزاق تارىخىي جەريانلاردىن بۇيان ئاساسەن ئۈجمە ياغىچىدىن ياسىلىپ كەلگەن، ئايرىم ھاللاردا ئۆرۈك ياغىچى، چىنار ياغىچى ۋە باشقا ياغاچلاردىن ياسالسىمۇ، لېكىن ئۈجمە ياغىچىدىن ياسالغان تەمبۇر يەنىلا ئاساسىي ئورۇندا تۇرىدۇ. ئۈجمە ياغىچى قۇرۇغاندىن كېيىن ياسالغان تەمبۇر ھەم يەڭگىل بولىدۇ، ھەم قېيىپ كەتمەيدۇ، ياكى بولمىسا يېرىلمەيدۇ. ۋاقتى ئۇزارغانسېرى تاشقى كۆرۈنۈشمۇ چىرايلىق بولۇپ كېتىدۇ.

3) تەمبۇرنىڭ سازلىنىشى ۋە ئاۋاز دائىرىسى

تەمبۇرنىڭ ئاۋازى ئاساسەن ئورتا ئاۋازغا مايىل بولىدۇ. قەشقەر رايونىدا دەسلەپ ياسالغان تەمبۇردا پەقەت 17 ياكى 18 پەدە بولۇپ، ئۇ تەمبۇرنىڭ سازلىنىشى ۋە ئاۋاز دائىرىسىدە مۇھازىرى تەمبۇرلارنىڭكىگە ئوخشىمىغان. ئۆتكەن ئەسىرنىڭ كېيىنكى يېرىمىغا كەلگەندە تەمبۇرنىڭ سازلىنىشىدا ئۆزگىرىش بولغان ھەمدە ئاۋاز دائىرىسىگە بىر ئوكتاۋا قوشۇلۇپ، بۇرۇنقى ئىككى ئوكتاۋادىن ئۈچ ئوكتاۋاغا كۆپەيگەن. پەدىلىرىمۇ بۇرۇنقى 17 - 18 پەدىدىن 34 پەدىگە يەتكەن. بۇ ئەلۋەتتە بىز يۇقىرىدا تىلغا ئالغان ئىسلاھاتنىڭ نەتىجىسى.

تەمبۇرنىڭ سازلىنىشى ئۇنىڭغا ئىشلىتىدىغان سىم تار بىلەنمۇ مۇناسىۋەتلىك بولىدۇ. تەمبۇرنىڭ ئالدى تەرىپىدىكى بىر جۈپ تار بىلەن ئوتتۇرىدىكى تارغا ئاساسەن 32 نومۇرلۇق سىم سېلىنىدۇ. ئارقا تەرىپىدىكى تار سەل توم بولۇپ، ئۇنىڭغا 31 - نومۇرلۇق سىم سېلىنىدۇ. تارلارنىڭ سازلىنىشىدا ئوتتۇرىدىكى تار رويالنىڭ كىچىك ھەرپلىك گۇرۇپپىسىدىكى d ئاۋازغا، ئارقىدىكى تار d ئاۋازدىن 4 گرادۇس تىكۋەن بولغان چوڭ ھەرپلىك گۇرۇپپىسىدىكى A ئاۋازغا، ئالدىدىكى تار d ئاۋازدىن 5 گرادۇس تىكۋەن بولغان چوڭ ھەرپلىك گۇرۇپپىسىدىكى G ئاۋازغا تەڭ قىلىپ سازلىنىدۇ. ئارقا تەرىپىدىكى سىم تار سەل توم بولۇپ، ئۇنىڭغا 31 رەزمىرلىك سىم ئىشلىتىلىدۇ.

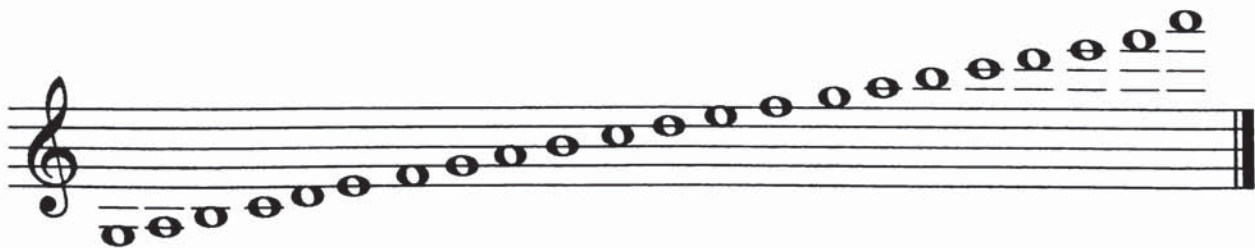

تەمبۇرنىڭ ئاۋازى ئەسلىدە ئورتا ئاۋاز گۇرۇپپىسىغا كىرىدۇ. لېكىن ھازىر نوتا ئىشلىتىشكە قۇلايلىق بولۇش ئۈچۈن g نوتا كۈلچى بويىچە ئەسلىي ئورۇندىن بىر ئوكتاۋا يۇقىرى كۆتۈرۈپ ئىشلىتىلىۋاتىدۇ.

تەمبۇردا ئادەتتە كىچىك ھەرپلىك گۇرۇپپىدىكى d دىن باشلاپ ئىككى ئوكتاۋا ئارىلىقى يەنى كىچىك ھەرپلىك 1 - گۇرۇپپىغىچە بولغان ئارىلىق كۆپ ئىشلىتىلىدۇ. تەمبۇردىكى ئالدى بىر جۈپ (A) تار ئاساسى مېلودىيىنى ئورۇندايدىغان يەنى تەمبۇردا كۆپ ئىشلىتىلىدىغان تار بولىدۇ. ئوتتۇرا تار (d) بىلەن ئارقا بىر جۈپ تار (G) ساپ 5 گرادۇسلۇق گارمونىك مۇناسىۋەت ئارقىلىق مېلودىيىنى تولۇقلاش، مېلودىيىگە ھۆسن قوشۇش، رېزونانس يەنى بىرىكمە سادا بېرىش رولىنى ئوينايدۇ. ئەلۋەتتە، بۇ خىل بىرىكىش ئۆزئارا ماسلىشىدىغان كۈيلەرنى، كۆپ ھاللاردا G ۋە d دىن ئىبارەت چوڭ - كىچىك كۈي- لەرنى كۆزدە تۇتىدۇ.

3. تەمبۇر چېلىشنىڭ ئاساسىي قائىدىلىرى

تەمبۇرنى چېلىش يەنى تەمبۇر بىلەن ئاھاڭ ئورۇنداشتا ئالدى بىلەن تەمبۇر توغرا، ياخشى سازلانغان بولۇشى كېرەك. تەمبۇر توغرا سازلانمىسا ماھارەت بىلەن چالغاندىمۇ يې- قىملىق ئاۋاز چىقىشى ناتايىن. ئەگەر تەمبۇر توغرا، ياخشى سازلانغان بولسا، ئۇنىڭغا ئو- رۇندىغۇچىنىڭ ماھارىتى قوشۇلسا، تەمبۇر ئورۇنداشتا كۆزلىگەن مەقسەتكە يەتكىلى بول- دۇ. ئاڭلىغۇچىلارمۇ رازى بولىدۇ.

1) ئولتۇرۇش قائىدىسى



تەمبۇر ئورۇنداش يەنى تەمبۇر چالغاندا ئادەتتە ئورۇندۇقتا دۇرۇس ئولتۇرۇپ، تەم- بۇرنى ئوڭ يۆتەننىڭ ئۈستىگە قويۇپ سول قولدا تەمبۇرنىڭ دەستىسى تۇتۇلىدۇ. ئىل- گىرى كۆپىنچە كىشىلەر تەمبۇر چالغاندا ئوڭ يۆتەننى سول يۆتەننىڭ ئۈستىگە ئېلىپ تەمبۇرنى ئوڭ يانپاش بىلەن ئوڭ يۆتەننىڭ ئارىلىقىغا ئېلىپ چالاتتى. بۇنداق ئولتۇ- رۇشتىكى مەقسەت تەمبۇرنىڭ بېشى يۇقىرى - تۆۋەن چۈشۈپ كەتمەسلىك ئۈچۈن. لېكىن بۇنداق ئولتۇرۇش كۆرۈمىسىز ھەم ئەدەبىكە خىلاپ بولغاچقا، ھازىر ئومۇمەن دۇرۇس ئولتۇرۇشقا ئادەتلەندۈرۈلۈۋاتىدۇ مۇزىكا چې- لىش جەريانىدا دۇرۇس، مۇۋاپىق ئولتۇرمىسا

يەنى ئوڭ يانپاش ئادەتتىن تاشقىرى كۆتۈرۈلۈپ كەتسە ئۇ ھالدا سەت، كۆرۈمىسىز قىياپەت پەيدا بولۇپ كىشىلەرگە غەلتە كۆرۈنۈش پەيدا قىلىپ قويدۇ. شۇنىڭ ئۈچۈن دۇرۇس ئول- تۇرۇشقا ئادەتلىنىش لازىم. ئىمكانىيەت بولسا ئوڭ پۈتمىنى سول پۈت ئۈستىگە ئالماي، ئوڭ پۈتمىنى سەل كۆتۈرۈپ تەمبۇرنى مۇقىم توختىتىشقا ئادەتلەنسە تېخىمۇ ياخشى.

(2) ناخۇن ياساش قائىدىسى

تەمبۇر چېلىشتا ناخۇننىڭ رولى ئىنتايىن مۇھىم ئورۇن تۇتىدۇ. ناخۇن ئادەتتە 28 - نومۇرلۇق گاڭ (پولات) سىمدىن ياسىلىدۇ. ناخۇننى ھەربىر تەمبۇر چالغۇچى ئۆزىنىڭ تەم- بۇر چەككۈچى بېگىز بارمىقىنىڭ چوڭ - كىچىكلىك ئەھۋالىغا ماسلاشتۇرۇپ ياسىۋالىدۇ. ئالدى بىلەن ئوڭ قول بېگىز بارماقنىڭ (تەمبۇر چەككۈچى بارماقنىڭ) بىرىنچى ئۈگىسىد- گە ئادەتتىكى يىپنى 4 - 5 يۆگەپ باغلىنىدۇ. ئاندىن ياسالغان تىرناقنىڭ ئىككى يېنىدىن ئۆتكۈزۈپ ئېلىپ قويدىغان ئىككى ئۈچى باغلانغان يىپقا ئېلىپ قويىمىز. شۇ چاغدا نا- خۇننىڭ ئۈچى تىرناق ئاستىدىن 4 - 5 مىللىمېتىر ئەتراپىدا چىقىپ تۇرىدۇ. ئاشۇ چە- قىپ تۇرغان ئورۇن بىلەن تەمبۇر سىمىنى چېكىش، ئېلىش، مەرغۇللىتىش ۋە باشقا تېخ- نىكىلار ئارقىلىق تەمبۇر چېلىنىدۇ. ھازىر تەمبۇر چالغۇچىلار قوللىنىۋاتقان ناخۇنلار تۆ- ۋەنكى ئۈچ خىلغا مۇجەسسەملەنگەن، بىرىنچى خىلى (∧) شەكىللىك بولىدۇ. ئىككىنچى خىلى (∩) شەكىللىك بولىدۇ. ئۈچىنچى خىلى (∧) شەكىللىك بولىدۇ. ئۇزۇن مۇددەتلىك ئوقۇتۇش جەريانىدا، تەتقىق قىلىش ئارقىلىق، بىرىنچى خىل شەكىل بىلەن ئىككىنچى خىلنى بىرلەشتۈرۈپ، سىناق قىلىش ئارقىلىق ئۈچىنچى خىلى قوللىنىلىۋاتىدۇ. چۈنكى بۇ خىل ناخۇننىڭ چېكىش كۈچى بىر ئاز كۈچلۈكرەك بولىدۇ. ئاۋازنى دانىمۇ - دانە، سۈ- زۈك چىقىرىشقا ئەپلىك. ناخۇن ئىلمىكىنىڭ ئىچ تەرىپى 3 - 4 مىللىمېتىر قىسقىراق



بولۇپ، ناخۇن ئۈچى تىرناقنىڭ ئوڭ تەرىپىگىرەك توغرا كېلىدۇ.

1. چېكىپ چېلىش: بۇنىڭدا تەم- بۇرغا كۈچلۈكرەك ناخۇن ئىشلىتىد- لىدۇ. چالغۇچىدىن ئەتراپلىق ۋە كۈچلۈك ھاياجان تەلەپ قىلىنىدۇ. مۇنداق ئەھۋالدا چالغۇچى چوقۇم پۈ- تۈن ۋۇجۇدى بىلەن بېرىلىپ، ئۆزى ئورۇنداۋاتقان ئاھاڭنى چىن قەلبىد- ىن ياقتۇرۇپ، ناخۇننى چىڭ ئۇ-

رۇش، قاتتىق چېكىش ئارقىلىق ئوبراز يارىتىش كېرەك. بولۇپمۇ «ئەجەم»، «نەم پەدە» گە ئوخشاش شوخ كۈيلەر ۋە بەزى مەرغۇللارنى ئورۇنداقتا چېكىشنى كۆپ ئىشلىتىش ئارقىلىق كۈيگە مۇڭ كىرگۈزۈشكە ۋە ئۇنى تەسىرلەندۈرۈش كۈچىگە ئىگە قىلىشقا توغرا كېلىدۇ.

2. ئىلىپ چېلىش: بۇ خىل ئورۇنداقتا رىتم، سۈرئەت، ئاھاڭ تۈرلىرىگە ئالاھىدە ئەھمىيەت بېرىش، باشلىنىش، ئەۋجىگە چىقىرىش ۋە چۈشۈرگىسىنى چېلىشتا ھەرىكەت بىر خىل بولۇش، كۈي بۆلەكلىرى ئېنىق بولۇشى ۋە جۈملە بۆلۈنۈش قائىدىلىرىگە رىئايە قىلىش تەلەپ قىلىنىدۇ. بۇ خىل ئۇسۇل ئاددىي، چوڭ - كىچىك خەلق ناخشا - مۇزىكىلىرىدا كۆپ قوللىنىلىدۇ.



3. مەرغۇللىتىش: ئاۋاز ۋاقىتلىرىنى ئۇششاقلاش ئارقىلىق ئادەتتىكى چېلىش بىلەن چېكىپ ئىلىشنى بىرلەشتۈرۈشى، كۈيلەرنىڭ بېشىنى ناخۇن بىلەن باشلاپ سالماق ھەرىكەت قىلىش تەلەپ قىلىنىدۇ. مەرغۇل قىلىش يەنى مەرغۇللىتىش پاساھەتلىك ئورۇنداقتا بولۇپ، ئوڭ قولىنى تەمبۈرنىڭ بوغۇزىنىڭ تۈۋىگە ئەكىلىپ ئاۋازلارنى پارچىلاپ يۇمشاق چېكىش ئىنتايىن مۇھىم. سول قولىنىڭ تۆت بارمىقى ئارقىلىق پەدىلەرنى تىترىتىپ چېلىش، مۇڭلۇق ئاۋاز چىقىرىشىمۇ مەرغۇللىتىپ چېلىشتىكى دىققەت قىلىشقا تېگىشلىك ئۇسۇل ھېسابلىنىدۇ.

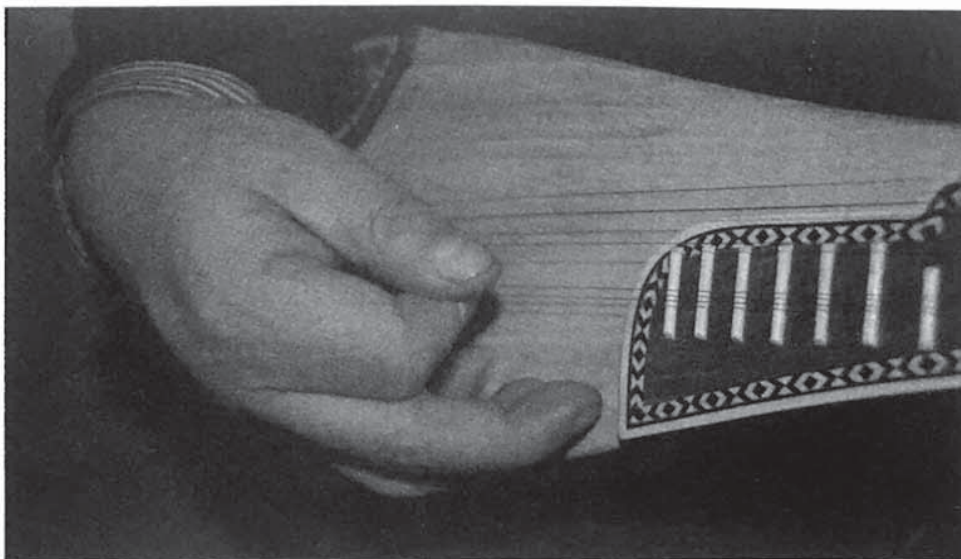

4. بەلگىلەر ھەققىدە ئىزاھات

(1) ئوڭ قول بەلگىلىرى

(1) \wedge نۇقىلاش بەلگىسى. بىگىز بارماقنىڭ تىرنىقى باش بارماقنىڭ ئالدىغا گۆشىگە تۇتاشتۇرۇلىدۇ. بىگىز بارماقنىڭ كۈچىنىشى ئارقىلىق سىم تارغا ئۇرۇلۇش چېكىش دەپ ئاتىلىدۇ. بۇنىڭ بەلگىسى دەل ناخۇننىڭ ئۇچىغا ئوخشاپ كېتىدۇ.

(2) \wedge قاتتىق چېكىش بەلگىسى. قاتتىق چېكىش دەل يۇقىرىدىكى چېكىشنىڭ ئۆزى بولۇپ، بىگىز بارماقنىڭ كۈچىنىشى ئادەتتىكى چېكىشكە قارىغاندا نىسبەتەن كۈچلۈك ھەم كەسكىن بولغاچقا، بۇنى پەرقلىنىدۇرۇش ئۈچۈن چېكىش بەلگىسىنىڭ ئاستى تەرىپىگە بىر چېكىت قويۇلىدۇ.

(3) \vee ئىلىش بەلگىسى. سىم تار چېكىلىپ تۆۋەن چۈشكەندىن كېيىن دەرھال كەينىگە قايتىش ئارقىلىق ئىلىش ھەرىكىتى شەكىللەنگەن بولغاچقا، بەلگىسىمۇ چېكىش بەلگىسىدە نىڭ تەۋرى قولىنىلىدۇ.

(4) $\wedge \vee$ نوقىلاپ ئېلىش بەلگىسى: ھەم چېكىدىغان ھەم ئىلىدىغان ھەرىكەت. ئۈزۈلمەي داۋاملاشقان چاغدىكى ھەرىكەت چېكىپ ئىلىش بولىدۇ ھەمدە چېكىش ۋە ئىلىشنىڭ بەلگىسىنى تەڭ ئىشلىتىش بىلەن ئىپادىلىنىدۇ.

(5) $\wedge \vee$ قاتتىق چېكىپ ئېلىش بەلگىسى: قاتتىق چېكىش ھەرىكىتىنىڭ ئارقىسىدە دىنلا ئىلىش ھەرىكىتى ئۆلىنىپ كېلىدىغان بولغاچقا، بۇ ھەرىكەت $\wedge \vee$ بەلگىسى بىلەن ئىلىنىدۇ.

(6) $\vee \wedge$ ئىلىپ چېكىش بەلگىسى: ئەگەر ئىلىش ھەرىكىتى ئالدىدا كېلىپ، چېكىش ھەرىكىتى كەينىدە كەلگەن بولسا، بۇ $\wedge \vee$ بەلگىسى بىلەن ئىپادىلىنىدۇ.

(7) \vee تۇتاشما چېكىش بەلگىسى: بىگىز بارماق بىلەن باش بارماق بىر - بىرىدىن ئايرىلماي، بىگىز بارماقتىكى ناخۇن يۇقىرى - تۆۋەن چۈشۈش ئارقىلىق تەكرارلانغان ھەرىكەت تۇتاشما چېكىش بولىدۇ. بۇ ھەرىكەتتە قولنىڭ بېغىشى تىنمىسىز رەۋىشتە ھەرىكەتلىنىدۇ.

(8) \vee تۇتاشما قاتتىق چېكىش بەلگىسى: بۇنىڭدا بىگىز بارماق باش بارماقتىن ئايرىلمايدۇ. ناخۇن سىم تار ئۈستىدە داۋاملىق يۇقىرى - تۆۋەن ھەرىكەتلىنىدۇ. بۇنىڭ يۇقىرىدىكى تۇتاشما چېكىشتىن پەرقى شۇ يەردىكى، بۇنىڭدا قولنىڭ بېغىشى ئەمەس، بەلكى بىرلىك بىلەن بىر تۇتاش ھەرىكەتلىنىش ئارقىلىق كۈچلۈك ئاۋاز چىقىدۇ.

(9) \wedge ئوڭ قولىنى كۆتۈرۈپ چېكىش بەلگىسى: ئوڭ قولىنى 10cm ئەتراپىدا يۇقىرىغا

يەنى تەمبۇرنىڭ بوغۇزى تەرىپىگە يۆتكىگەندە، تەمبۇر بوغۇزىنىڭ يۈزلۈكى ئۈستىدىكى بادام شەكىللىك ئاۋاز تۆشۈكىدىن يېقىملىق بوم ئاۋاز چىقارغىلى بولىدۇ. چېلىنىۋاتقان ئاۋاز ئۈستىگە مۇشۇ خىل بەلگە قويۇلسا قول يۇقىرى كۆتۈرۈلۈپ چېلىنىدۇ. ئاخىرلاشقاندا بادام شەكىل ئۈستىگە چېكىت قويۇلغان بولسا، ئەسلىدىكى ئورۇنغا قايتىپ چېلىنىدۇ.

(10) مەرغۇللىتىش بەلگىسى: مەرغۇللىتىش بىر ئۇدار ئاۋازنىڭ 32 گە پارچىلىنىشىدىن ھاسىل بولىدۇ. بۇ پەقەت ئوڭ قولىنىڭ تېز ھەرىكەتلىنىشى ئارقىلىقلا بارلىققا كېلىدۇ. بۇ- نىڭغا ئاۋاز پارچىلاش بەلگىسىنى ئىشلىتىشكە بولىدۇ.

(11) ئاھاڭ ئالاھىدىلىكلىرىنى ئىپادىلەشتە قوللىنىلغان شەرتلىك بەلگىلەر.
① ئەسلى ئاۋاز بىلەن كۆتۈرۈلگەن ئاۋاز «#» ئوتتۇرىسىدىكى ئاۋازنى توغرا ئىپادىلەش

ئۈچۈن $\frac{1}{4}$ كۆتۈرۈلگەن ئاۋازلار «~» بەلگىسى بىلەن ئىپادىلەندى.

② تەۋرەنمە - تىترىتىدىغان ئاۋازلارنى ئىپادىلەشتە ئىتالىيانچە تىرپىل (trillare) دېگەن سۆزنىڭ قىسقارتىلمىسى «tr» ھەرپىنى چالماقچى بولغان ئاۋازنىڭ ئۈستىگە قويۇش ئارقىلىق ئىپادىلەندى.

(2) سول قول بەلگىلىرى

سول قول تېخنىكىسىنى راۋاجلاندۇرۇش، بارماقلارنىڭ ھالىتىگە باغلىق. شۇڭا تەنبۇر ئورۇندىغاندا دىققىتىنى مەركەزلەشتۈرۈپ، سول قولىنى ئەركىن ھالەتتە ھەرىكەتلەندۈرۈش لازىم. ئۇنداق بولمىغاندا بارماقلارنىڭ ھەرىكىتى قىيىنلىشىدۇ. يەنە شۇنىڭغا دىققەت قىلىش لازىم.

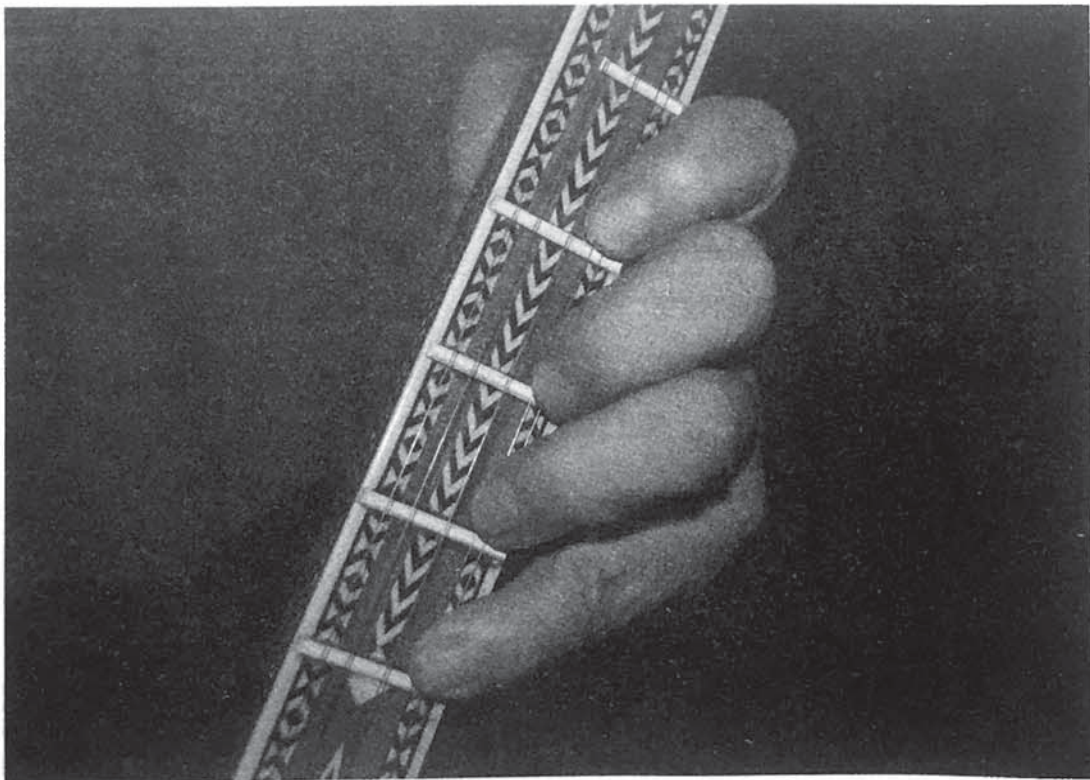

لىش كېرەككى، سول قولنىڭ پەدە بېسىشتىكى ئورنى بىر خىل بولۇۋەرمەيدۇ. كۆي شەك - لىگە قاراپ ئۆزگىرىپ تۇرىدۇ. مەسىلەن C چوڭ كۆيدە D ئاۋاز 4 - بارماقتا بېسىلسا، D چوڭ كۆيدە ئاۋاز 1 - بارماقتا بېسىلىدۇ.

دېمەك، سول قول بارماقلىرى ھەرقايسى پەدىلەردە (ئاۋاز ئورۇنلىرىدا) بىمالال ھەرىكەت قىلالسا، سول قول ھالىتىنىڭ توغرا ئىكەنلىكىنى كۆرسىتىدۇ. ئەكسىچە بولغاندا ناتوغ - رىلىقنى كۆرسىتىدۇ. تەمبۇر ئىجراچىلىغىدە سول قولدىكى پەدە باسىدىغان تۆت بارماق رەقەملەر بىلەن ئىپادىلىنىدۇ. مەسىلەن:



1) پەدە باسىدىغان سول قول بىگىز بارمىقىدا پەدە باسقاندا، شۇ ئاۋاز ئۈستىگە 1 يېزىد - لىدۇ. ئوتتۇرا بارماققا 2، ئۈچىنچى بارماققا 3، چىمەلتەككە 4 يېزىلىدۇ. ئاۋاز ئۈستىگە قايسى سىپىر يېزىلغان بولسا، شۇ بارماق بىلەن پەدە بېسىلىدۇ.

2) ئاۋاز تارتىش: B ئاۋازنى بارماق 3 ياكى بارماق 4 بىلەن كۈچ بېرىپ تارتقاندا كىچىك 2 گرادۇس كۆتۈرۈپ C ئاۋاز چىقىدۇ ياكى كۆتۈرۈلگەن F (F̄) ئاۋازنى تارتقاندا G ئاۋاز چىقىدۇ. شۇ چاغدا بارماق سانى C بىلەن G نىڭ ئۈستىگە ئەمەس، B ياكى F نىڭ ئۈستىگە يېزىلىدۇ. 1 - ، 2 - ، 3 - ياكى 1 - ، 2 - ، 3 - ، 4 - بارماقلا تەكشى كۈچىگەندە، ئەسلىدىكى ئاۋاز - دىن يېرىم ئاۋاز يۇقىرى كۆتۈرۈلگەن ئاۋاز تېپىلغۇ ئاۋاز شەكلىدە ئىپادىلىنىدۇ.

ئەسكەرتىش:

● تەمبۇر چېلىشتىكى قوش ئاۋاز ھەققىدە:

تەمبۇر چېلىشتا ئوتتۇرىدىكى d سىم بىلەن ئالدىدىكى A سىمنى قوشۇپ گارمونىك ئېنتىرۋال چىقىرىپ چېلىش 1977 - يىلىدىن باشلاپ تەجرىبە تەرىقىسىدە ئوقۇتۇشقا ئىش -

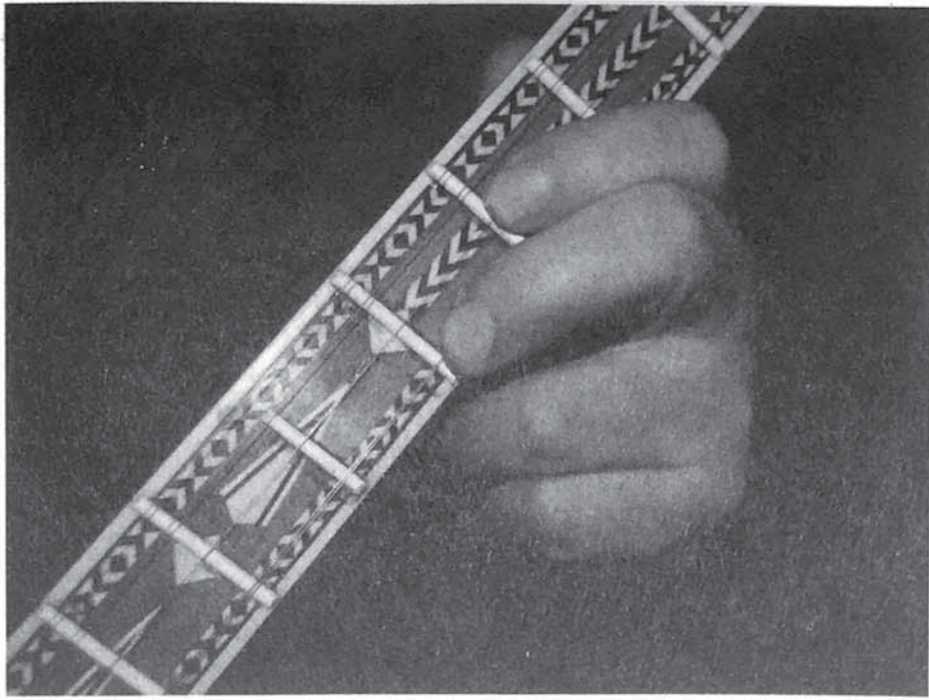

لىتىلدى. تەمبۇر مىلودىيىگە قوشۇلغان بۇ خىل ئىنتىرۋال تەمبۇر ساداسىغا تېخىمۇ يېقىملىق تۈس بېرىپ، ئورۇنداش تېخنىكىسىنى بېيىتىپ كۆرۈنەرلىك نەتىجىگە ئېرىشىلدى. 1980 - يىللاردىن باشلاپ تەمبۇردا G ، d ، A ئۈچ سىمدا بىراقلا قوشۇپ ئاكورد ھاسىل قىلىپ چېلىش بارلىققا كەلگەندىن بۇيان، مىلودىيىلەرنىڭ ئالاھىدىلىكىگە ئاساسەن قوشۇلغان ئاكوردلار تەمبۇر چېلىش تېخنىكىسىنى تېخىمۇ بېيىتتى ۋە راۋاجلاندۇردى.

● تەمبۇر چېلىشتا قوللىنىلىۋاتقان ئۈچ خىل ئۈسۈل:

- ① مىلودىيىلىك ئورۇنداش ئۈسۈلى: — ئالدىدىكى قوش تارا (A) نىلا ئىشلىتىپ ئورۇندىغاندا، بۇ مىلودىيىلىك ئورۇنداش ئۈسۈلى بولىدۇ.
- ② ئىنتىرۋاللىق ئورۇنداش ئۈسۈلى: بىرلا ۋاقىتتا ئىككى ئاۋازنى ئورۇندىغاندا گارمونىك ئىنتىرۋال ھاسىل بولىدۇ. ئىنتىرۋاللىق ئورۇنداش ئۈسۈلى بولىدۇ. يەنى (A) تارا بىلەن (d) تارا بىرلا ۋاقىتتا ئورۇندىغان ھالەتتە. مەسىلەن، «ۋەتەن بېغى» نىڭ ئىنتىرۋال چېلىنىدىغان قىسمىدىن پارچە:



- ③ ئاكوردلىق ئورۇنداش ئۈسۈلى: بىرلا ۋاقىتتا G ، d ، A تارلاردا ئاكورد ھاسىل قىلىپ ئاھاڭغا مۇۋاپىق بولغان ئاكوردلارنى چېلىش ئۈسۈلى: ئاكورد ئۈچ ياكى ئۈچتىن ئارتۇق ئاۋازنىڭ بىراقلا ئورۇنلىنىشىدىن ھاسىل بولىدۇ. مەسىلەن «ئەجەم» مۇزىكىسىنىڭ باشلىنىش قىسمى:



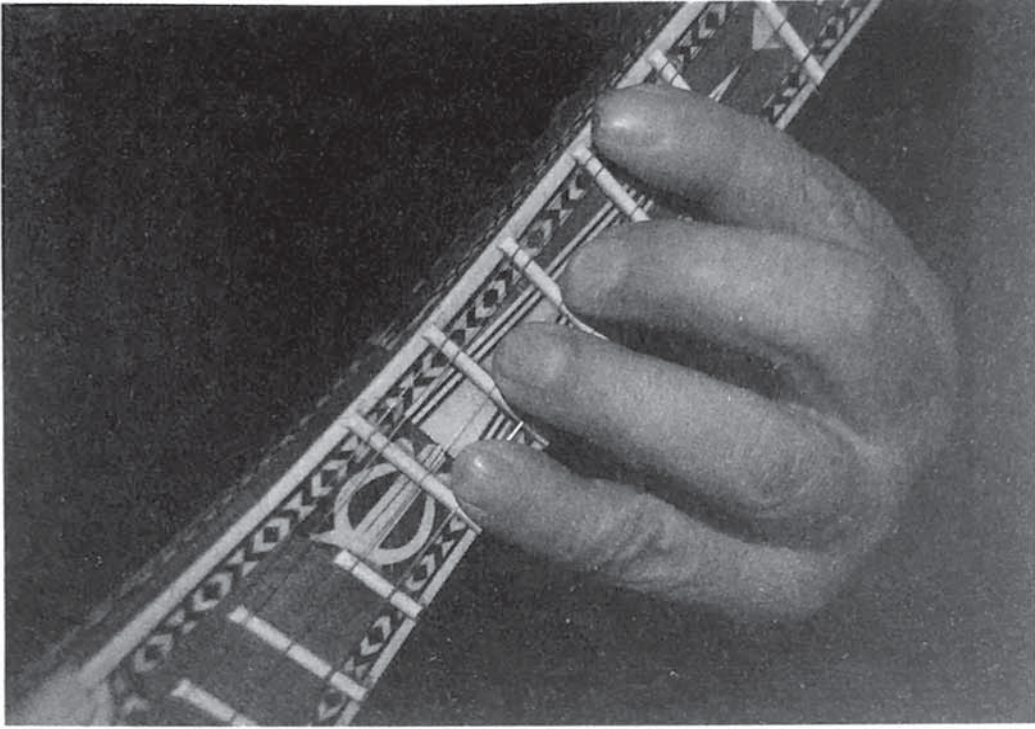

بارماقلار توغرا ھالدا پەدە «ئاۋاز» نى مۇقىم بېسىش كېرەك. تەمبۇر ئورۇنداشتىكى ئەڭ مۇھىم ئامىللارنىڭ بىرى شۇكى — ئاۋازنىڭ توغرا، پاكىز، يېقىملىق چىقىشىغا ئالاھىدە دىققەت قىلىش لازىم. بارماقلار ئامالنىڭ بېرىچە تارا ئۈستىدە ساقلاشقا تېگىشلىك بولغان ئاۋاز ئورنىنى ساقلاپ تۇرۇش؛ يەنى ئىككىنچى بارماق ئاۋاز ئورنىنى باسقاندا بىرىنچى بارماق قويۇۋەتمەسلىك. ئۈچىنچى بارماقنى باسقاندا بىرىنچى، ئىككىنچى بارماقنى قويۇۋەتمەسلىك. تۆتىنچى بارماقنى باسقاندا 1، 2، 3 — بارماقلارنى قويۇۋەتمەسلىك لازىم. ئوقۇتقۇچى ئوقۇغۇچىدىن دادىللىق بىلەن بارماقلارنى توغرا، ئېنىق قائىدىگە ئاساسەن ئىشلىتىشىنى تەلەپ قىلغاندا ئاندىن كۆزلىگەن مەقسەتكە يەتكىلى بولىدۇ. نۇرغۇنلىغان تەجرىبىلەردىن شۇنى يەكۈنلەشكە بولىدۇكى، ھەرخىل ژانىردىكى ئەسەرلەرنى ئىجرا قىلغاندا، پەدە ئورنىدىن كۆتۈرۈشكە تېگىشلىك بولمىغان بارماقلارنى بەھۈدە كۆتۈرمەستىن مەشىق قىلىش لازىم. مانا بۇ ھەربىر ئۆگەنگۈچىنىڭ ۋە ھەربىر ئىجراچىنىڭ سول قول بارماق تېخنىكىسىنى قانچىلىك ئىگىلىگەنلىكى ھەمدە تېخنىكىسىنىڭ قايسى دەرىجىدە ئىكەنلىكىنىمۇ كۆرسىتىدۇ.

● تەمبۇر ئاتالغۇسىنىڭ خەنزۇچە خەتتە ئىپادىلىنىشى ھەققىدە:

تەمبۇر ئاتالغۇسىنىڭ خەنزۇچە خەتتە ئىپادىلىنىشى «弹布尔»، «弹拨尔» دەپ ئىككى خىل ئېلىنىپ كېلىۋاتىدۇ. بىز خەلق مۇزىكا نەشرىياتى 1984 — يىلى نەشر قىلغان «词典» «中国音乐» ۋە 1998 — يىلى نەشر قىلغان «音乐百科词典» دېگەن نوپۇزلۇق لۇغەتلەردە «弹布尔» دەپ ئېلىنغانلىقىنى نەزەردە تۇتۇپ بۇ دەرسلىكتە «弹布尔» دەپ ئېلىشنى لايىق تاپتۇق.

(3) دائىم قوللىنىلىدىغان مۇزىكا ئاتالغۇلىرى

Selentando ئاستىلىتىپ بېرىش
Meno msso ھەرىكەتنىڭ ئاستىلىشى
Manon troppo كېمەيتىلىپ

ئالدىنقى سۈرئەتكە كېلىش ئاتالغۇلىرى
Tempo primo ئالدىنقى سۈرئەت
Tempo I ئالدىنقى سۈرئەت
T I ئالدىنقى سۈرئەت
A tempo ئالدىنقى تېمپىدا
Tempogiusto ئىشەنچلىك، ئېنىق سۈرئەت
Comeprimo دەسلەپكىگە ئوخشىغان
T,istesso tempo شۇ سۈرئەت

ئىجرا قىلىش ئاتالغۇلىرى
Animato جانلىق
Menomosso ئاستىراق
Maestoso تەنتەنلىك
Cantabile مۇزىكىلىق، سەنئەتلىك
Dolce نازۇك
Poco poco ئاستا - ئاستا
Non troppo ئوتتۇرىچە كېمەيتىلىپ

كۈچ مىقدارى (دىنامىكا) ئاتالغۇلىرى
P - piano مەيىن، يۇمشاق
pp - pianissimo ناھايىتى مەيىن، بەك يۇمشاق
mp - mezzo piano ئوتتۇراھال مەيىن
f - forte كۈچلۈك
ff - fortissimo ناھايىتى كۈچلۈك
mf - mezzo forte ئوتتۇرىچە كۈچلۈك
Cresc - cr تەدرىجىي كۈچەيتىش
diminuendo - dim تەدرىجىي يۇمشىتىش
sf - sforsando كەسكىن كۈچلۈك زەرب
Sp كەسكىن مەيىن زەرب
Spb تۇيۇقسىز يۇمشاق
> كەسكىن ئۇرغۇلۇق زەرب

سۈرئەت ئاتالغۇلىرى
Largo ناھايىتى لەرزىان، سوزۇپ
Lento سوزۇپراق
Adagio ئېغىر - بېسىق

ئوتتۇرىچە سۈرئەت ئاتالغۇلىرى
Andante جىددىيلەشمەستىن
Andantin ئاستىراق
Moderato ئوتتۇرىچە تېزلىكتە
Sostenuto سالاپەتلىك
Allegretto تېز رەك
Allegro moderato ئوتتۇرىچە تېزلىكتە

تېز سۈرئەت ئاتالغۇلىرى
Allegro تېز
Vivo جانلىق
Vivace ناھايىتى شوخ
Presto جىددىي
Prestissimo ناھايىتى تېز

سۈرئەتنى تېزلىتىش ئاتالغۇلىرى
Accelerando تېزلىتىپ
Animando جانلاندىرۇپ
Stretto سىقىپ، مەھكەم
Stringendo سىقىپ، بېسىپ
Precipitando ئىنتىلىپ
Piu mosso ھەرىكەتچانراق
Doppo movimendo ئىككى ھەسسە تېز
Molto ئاشۇرۇپ

سۈرئەتنى ئاستىلىتىش ئاتالغۇلىرى
Ritenuto ئاستىلىتىش
Ritardando كېچىكتۈرۈپ
Rallentando ئاستىلىتىپ
Allargando كېڭەيتىپ

ئىزاھات:

- ① «ئۇيغۇر ئون ئىككى مۇقامى ھەققىدە» 1992 - يىل. شىنجاڭ خەلق نەشرىياتى. ئۈي-غۇرچە 108 - بەت
- ② موللا ئىسمەتۇللا بىننى نېمەتۇللا مۆجىزى «تەۋارىخى مۇسقىيۇن» 1982 - يىل. مىللەتلەر نەشرىياتى، ئۇيغۇرچە 50 - 51 - بەتلەر.
- ③ س. كىرۇۋا، ن. كىروۋ: «تەمبۇر ۋە تەمبۇر چالغۇچى» سابىق سوۋېت ئىتتىپاقى «كوممۇنىزم تۇغى» گېزىتى. 1980 - يىل 8 - ماي.
- ④ سابىق سوۋېت ئىتتىپاقى «كوممۇنىزم تۇغى» گېزىتىنىڭ 1982 - يىل 11 - فېۋرال سانىغا قارالسۇن.
- ⑤ سابىق سوۋېت ئىتتىپاقى «كوممۇنىزم تۇغى» گېزىتى 1980 - يىل 8 - مايدىكى سانىغا قارالسۇن.
- ⑥ باتۇر روزى «ئۇيغۇر چالغۇ ئەسۋابلىرى ھەققىدە قىسقىچە مۇلاھىزە» «شىنجاڭ ئۈند-ۋېرستېتى ئىلمىي ژۇرنىلى» 1987 - يىل 3 - سان، 58 - بەت.
- ⑦ گرۇسى (فرانسىيە) «يايلاق ئىمپېرىيىلىرى» ناملىق كىتابنىڭ ئۇيغۇرچە نەشرىگە قارالسۇن.
- ⑧ موللا ئىسمەتۇللا بىننى نېمەتۇللا مۆجىزى «تەۋارىخى مۇسقىيۇن» 1982 - يىل، مىللەتلەر نەشرىياتى، ئۇيغۇرچە 57 - بەت.

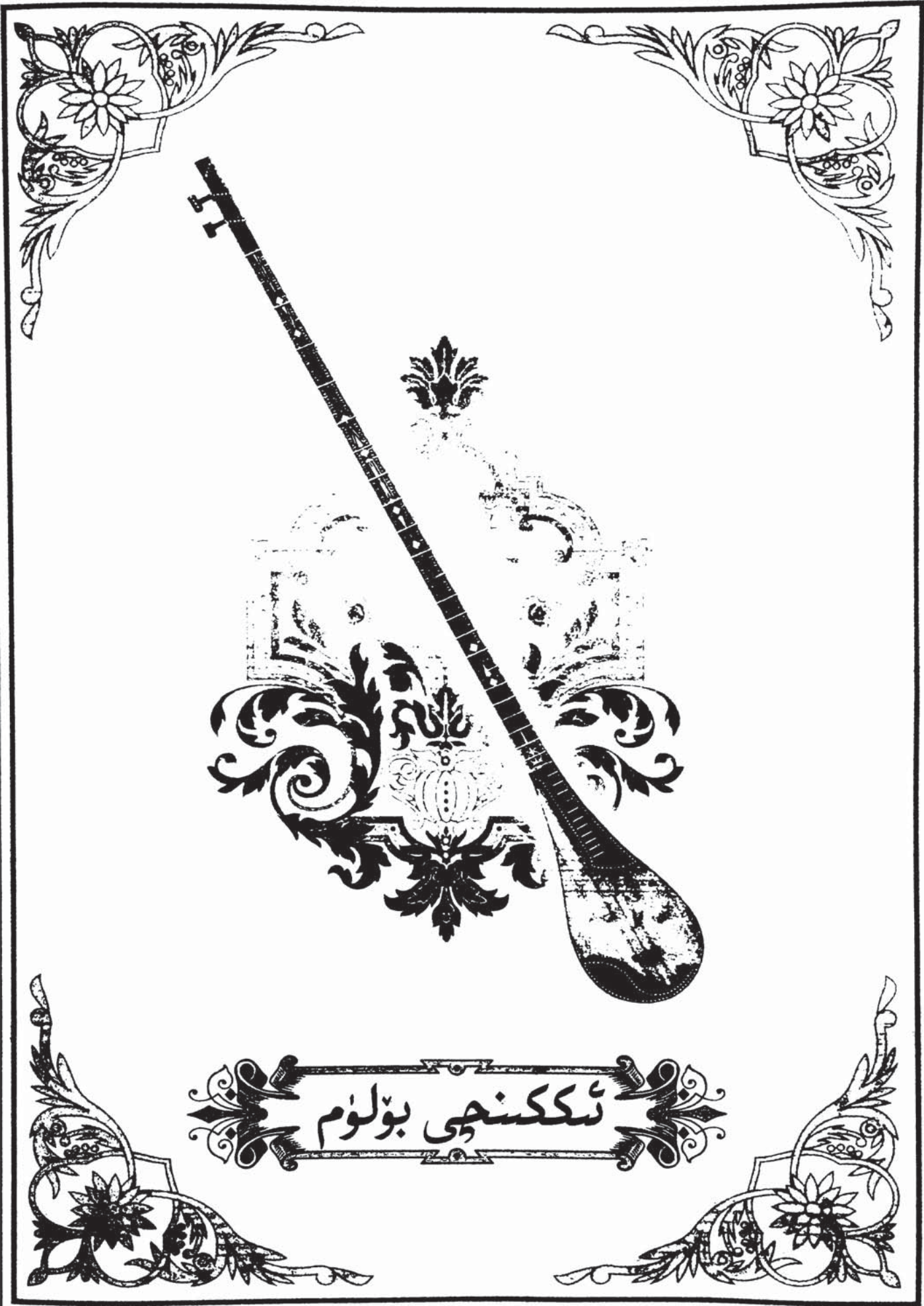

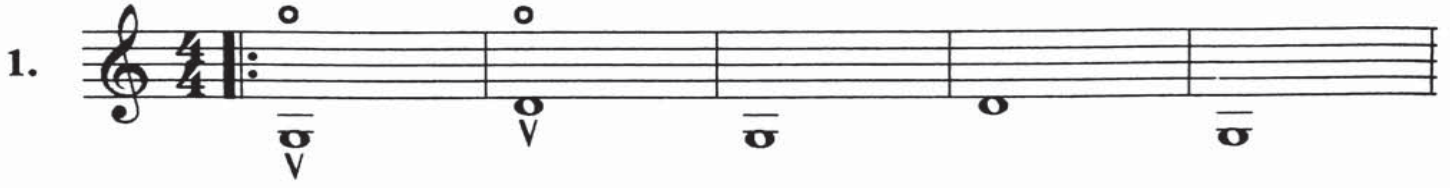

ئىككىنچى بۆلۈم

تہمبور سازلاش مہشقی

1. 

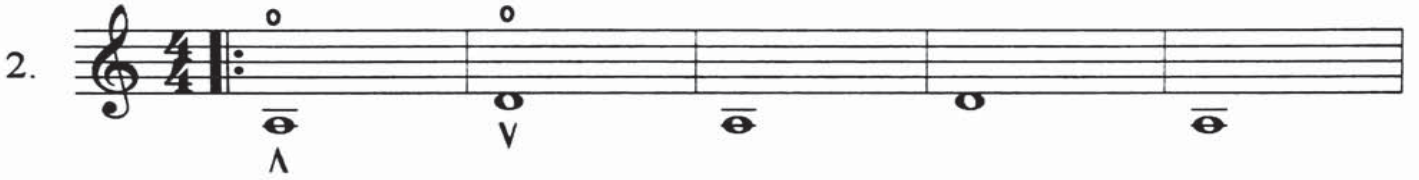

2. 



3. 



4. 

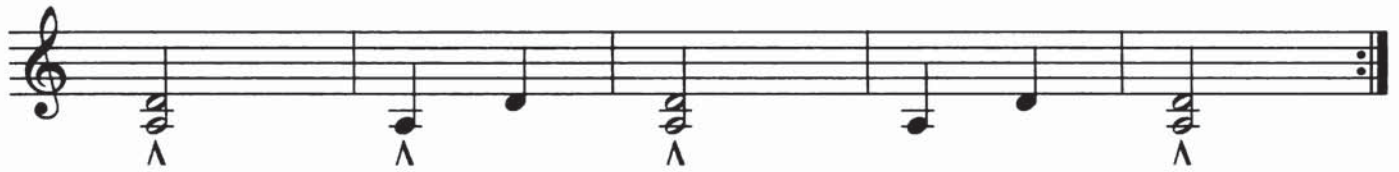
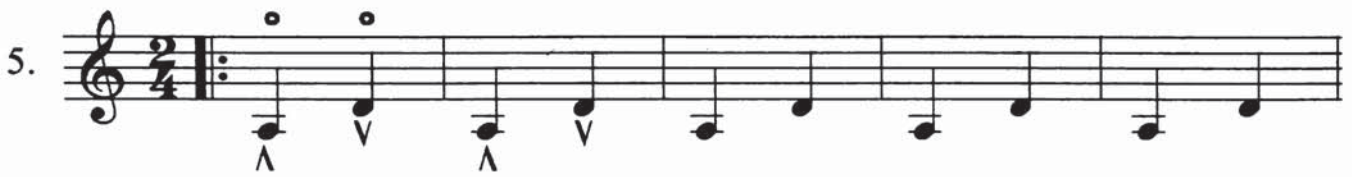



قول كۆندۈرۈش مەشقى

4-بارماق مەشقى



ئىككىگە بۆلۈنگەن ئاۋاز مەشقى

1-، 4-بارماق مەشقى

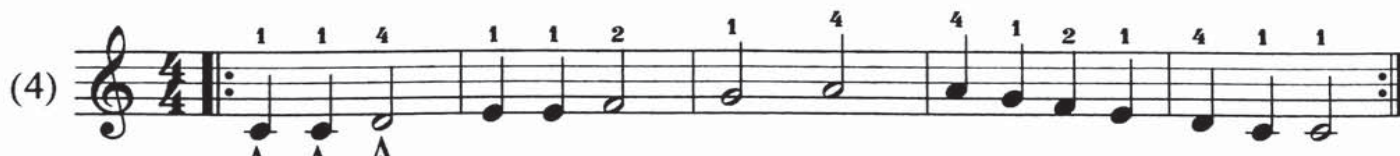

(6)

(7)

C چوڭ كۆي ئاۋاز باسقۇچى مەشقى

12.

C چوڭ كۆي ئارىلاشما ئۇدار مەشقى

13.

14.

15.

16.

مهشوق ئاهاڭ

17.



C چوڭ كۆي 2 ئوكتاۋا ئاۋاز باسقۇچى مەشقى

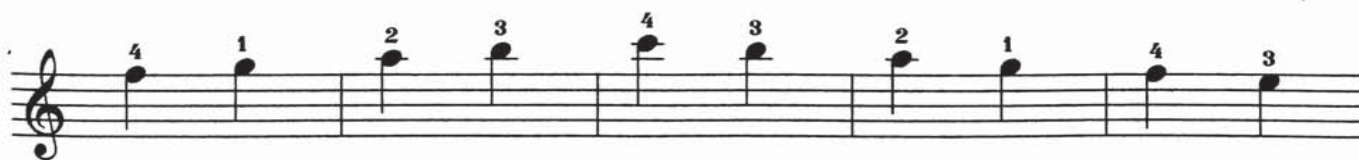
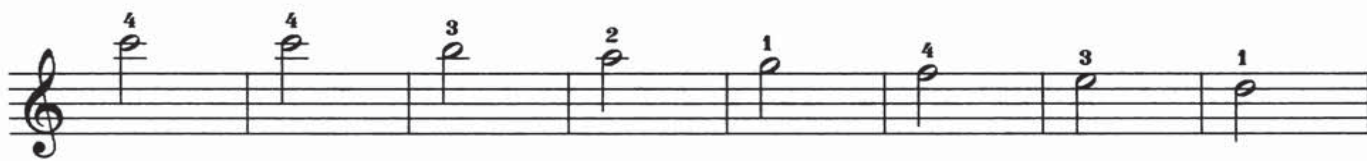
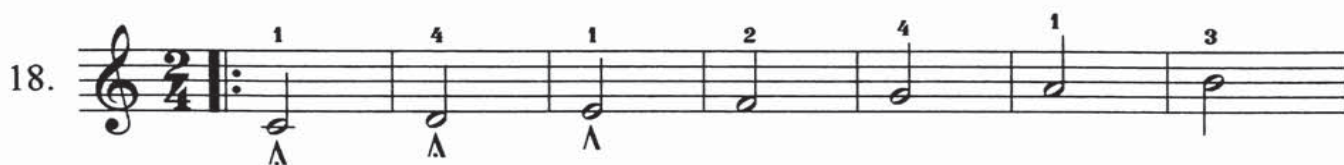

27
3

C چوڭ كۆي 8 گە بۆلۈنگەن ئاۋاز باسقۇچى مەشقى

20.

21.

27
3

C چوڭ كۆي ئاۋاز باسقۇچى، پەللىمە ئاۋاز مەشقى

22.



مەشوق ئاھاڭ



C چوڭ كوي پەللىمە ئاۋاز مەشقى



C چوڭ كۆي بارماق مەشقى

25.

The musical score is written in treble clef with a 3/4 time signature. It consists of ten staves of music. The first staff begins with a double bar line and a repeat sign. The music features various rhythmic patterns and fingerings, indicated by numbers 1-4 above the notes. Some notes have slurs or accents (Λ) above them. The score includes several repeat signs and double bar lines throughout.

4 2 1 2 1 1 4 3 1 3 1 1 4 2 1 3 1 1
 4 2 1 2 1 1 4 3 1 3 1 1 4 1 1 4 1 1
 4 1 1 4 1 1 4 1 1 2 1 1 4 4 1
 4 1 1 1 1 4 1

C چوڭ كۆي ، ئۈچ تۇتاشما ئاۋاز باسقۇچ مەشقى

26.

1 4 1 2 4 3 1 3 4 1 3 4 1
 2 3 4 4 3 2 1 4 3 1 4
 1 4 2 1 4 1 1 3 1
 1 1 4 1 1

27. 









C چوڭ كوي بارماق مهشقى

28. 







C چوڭ كۆي 3 گرادۇسلۇق بارماق مەشقى



كچىك مەشق ئاھاڭ

30. 





a كچىك كۆي ئاۋاز باسقۇچى مەشقى

31. 







27 / 3
C چوڭ كۆي 16 گە بۆلۈنگەن ئاۋاز چېكىپ ئىلىش مەشقى

32.

29 / 3
33.

34. Musical staff 1: Treble clef, 4/4 time signature, repeat sign. Notes: G4, A4, B4, C5, B4, A4, G4, F4, E4, D4, C4. Fingerings: 1, 1, 4, 1, 1, 1, 2, 1. Accents: Δ V Δ V Δ V Δ V.

Musical staff 2: Treble clef. Notes: G4, A4, B4, C5, B4, A4, G4, F4, E4, D4, C4. Fingerings: 1, 2, 1, 1, 1, 1.

Musical staff 3: Treble clef. Notes: G4, A4, B4, C5, B4, A4, G4, F4, E4, D4, C4. Fingerings: 1, 1, 3, 1, 1, 3, 4, 1.

Musical staff 4: Treble clef. Notes: G4, A4, B4, C5, B4, A4, G4, F4, E4, D4, C4. Fingerings: 1, 2, 4, 1, 2, 2, 2.

Musical staff 5: Treble clef. Notes: G4, A4, B4, C5, B4, A4, G4, F4, E4, D4, C4. Fingerings: 4, 2, 1, 1, 4, 3, 1, 1.

Musical staff 6: Treble clef. Notes: G4, A4, B4, C5, B4, A4, G4, F4, E4, D4, C4. Fingerings: 3, 1, 4, 1, 4, 1, 2, 1.

Musical staff 7: Treble clef. Notes: G4, A4, B4, C5, B4, A4, G4, F4, E4, D4, C4. Fingerings: 4, 1, 4, 1, 2, 1, 4, 1.

Musical staff 8: Treble clef. Notes: G4, A4, B4, C5, B4, A4, G4, F4, E4, D4, C4. Fingerings: 4, 1, 1, 4, 1, 1, 1. Ends with a double bar line and repeat sign.

35.

ئىلىپ چېكىش مەشقلەرى

2/4

36.

2/4

37.

38. 





C چوڭ كۆي تۆت گرادۇسلۇق بارماق مەشقى

39. 











قول كۆندۈرۈش مەشق ئاھاڭى



C چوڭ كۆي بارماق مەشقى



1 3 1 4 3 1 1 4 1 2 4 2 1 1 1 4 1 2 4 2 1 1

مەشىق ئاھاڭ بالىلار مارشى

شىرمۇھەممەت نۇراخۇن مۇزىكىسى

♩ = 96

44.

1 1 4 2 2 1 1 2 2 1 1 4 1 1 1 1 4 2 2 1 1 4 1 1 2 4 1 1 1 4 1 4 2 2 1 1 1 2 4 1 4 1 4 1 1 2 4 1 1

C چوڭ كۆي چېكىپ ئىلىش مەشقى

45.

1 4 1 2 1 4 1 4 1 4 1 3 1 3

Λ V Λ V Λ V Λ V

1 4 1 2 1 2 1 3 1 2 1 4 2

2 1 3 1 2 1 2 1 3 1 3 1 2 1

3 1 4 1 4 1 2 1 4 1 1 4 1

چەبىيات مۇقامىنىڭ 4- مەشرىپى

46.

1 1 4 4 1 2 1 4 1 2 1 1 1 4

Λ Λ Λ Λ Λ Λ Λ Λ

1 4 1 2 4 1 1 4 1 1 3 1 1 4 3 1 3 1 1 1

Λ V Λ

4 1 2 1 4 4 1 2 1 1 1 4 1 4 1 1 4 1 1

4 1 1 4 1 1 4 1 1 4 1 1 4 1 1

Λ V Λ Λ V Λ

C چوڭ كۆي قاتتىق چېكىش مەشىقى

47.

C چوڭ كۆي پەللىمە ئاۋاز مەشىقى

48.

C چوڭ كۆي $\frac{5}{8}$ ئۇدارلىق ئاۋاز باسقۇچى مەشقى

49. 











C چوڭ كۆي $\frac{5}{8}$ ئۇدارلىق بارماق مەشقى

50. 



كچىك كۆي ئاۋاز باسقۇچى پەللىمە ئاۋاز مەشىقى a

51.

كچىك كۆي بارماق مەشىقى a

52.



داھى ماۋ زېدۇڭ

ئابلىكىم ئابدۇللا مۇزىكىسى

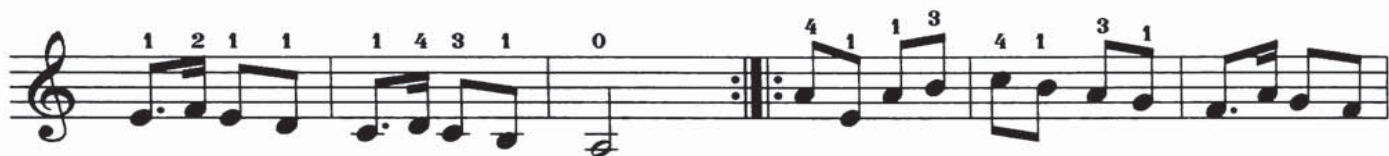

G چوڭ كوي ئاۋاز باسقۇچ مەشقى



C چوڭ كۆي ئىلىپ چېكىش مەشقى

55.

Exercise 55 is a C major piece in 2/4 time. It consists of three staves of music. The first staff starts with a repeat sign and contains notes with fingering numbers 1, 1, 4, 1, 1, 2, 1, 1, 4, 1, 1, 4, 1, 1, 3. The second staff continues with notes and fingering numbers 1, 1, 2, 1, 2, 4, 1, 2, 4, 2, 1, 1, 4, 3, 1, 1, 3. The third staff concludes with notes and fingering numbers 1, 1, 1, 4, 1, 2, 1, 4, 2, 1, 1, 2, 1, 1, 1, 4, 1, 1.

C چوڭ كۆي چېكىشك ئاۋاز مەشقى

56.

Exercise 56 is a C major piece in 2/4 time. It consists of four staves of music. The first staff starts with notes and fingering numbers 1, 1, 4, 1, 1, 2, 1, 1, 4, 1, 1, 4. The second staff continues with notes and fingering numbers 1, 1, 3, 1, 1, 2, 1, 4, 1, 2, 2. The third staff continues with notes and fingering numbers 4, 4, 2, 1, 2, 1, 1, 3, 1, 1, 4, 1, 1. The fourth staff concludes with notes and fingering numbers 1, 2, 1, 2, 1, 1, 4, 1, 1, 1, 1, 4, 1.

G چوڭ كۆي بارماق مەشقى

57. 







G چوڭ كۆي 3 ئوكتاۋا پەللىمە ئاۋاز مەشقى

58. 







G چوڭ كۆي چېكىتلىك ئاۋاز مەشقى

59.

G چوڭ كۆي بارماق مەشقى

60.

G چوڭ كۆي بارماق مەشقى

61. 





G چوڭ كۆي بارماق مەشقى

62. $\text{♩} = 86$ 









Musical staff 1: Treble clef, key signature of one sharp (F#). Fingerings: 3 1 1 1, 4 2 1, 4 2 1 1, 4 3 1, 4 3 1 1.

Musical staff 2: Treble clef, key signature of one sharp (F#). Fingerings: 3 1 1, 3 1 1 4 1, 1 1 1 4 1, 1 4 1, 2 4 1 3.

Musical staff 3: Treble clef, key signature of one sharp (F#). Fingerings: 4 3 1 4 2 1 4, 1 1 4, 4 3 1 4 2 1 4, 1 1 4.

63. Musical staff 4: Treble clef, key signature of one sharp (F#), 2/4 time signature. Fingerings: 1 4 3 1, 1 3 1 2, 1 4 2 1, 1 4 3 1, 1 4 1 2, 4 1 3 4. Includes four triangle symbols (Δ) below the staff.

Musical staff 5: Treble clef, key signature of one sharp (F#). Fingerings: 3 1 4 2, 1 2 1 1.

Musical staff 6: Treble clef, key signature of one sharp (F#).

Musical staff 7: Treble clef, key signature of one sharp (F#). Fingerings: 1 4 2 1, 1 4 2 1, 1 4 1 3, 1 4 1 2, 1 4 2 1. Includes four triangle symbols (Δ) below the staff.

Musical staff 8: Treble clef, key signature of one sharp (F#). Fingerings: 1 4 3 1, 1 4 1 2, 4 2 3, 1 2 1 2, 1 4 2 1.



e كچىك كوي ئاۋاز باسقۇچ مەشقى



e كچىك كوي 5/8 ئۇدارلىق بارماق مەشقى



e كىچىك كۆي ئاۋازنى تىترىتىپ چېلىش مەشقى

66.

e كىچىك كۆي ئاۋاز باسقۇچ چېكىپ چېلىش مەشقى

Moderato ♩ = 86

67.

e كىچىك كۆي مەشىق ئاھاڭ بىر پىيالە مەي

Moderato ♩ = 82

68.

The first staff begins with a treble clef, a key signature of one sharp (F#), and a 2/4 time signature. It contains a repeat sign followed by a series of eighth and sixteenth notes with fingering numbers (1, 4, 4, 1, 4, 2, 4, 2, 1) and articulation marks (Δ, V, Δ, Δ). The second staff continues with similar rhythmic patterns and includes a trill-like figure. The third staff concludes the exercise with a final note and a fermata.

G چوڭ كۆي چىكىپ ئىلىش مەشىقى

69.

The first staff is in G major (two sharps) and 4/4 time. It starts with a repeat sign and features a sequence of eighth notes with fingering (1, 3, 1, 2, 1, 3, 1, 3, 1, 3, 1, 3, 1) and articulation (Δ, V, Δ, V, Δ, V, Δ, V). The second staff contains sixteenth-note runs and rests. The third staff continues with more complex rhythmic figures and articulation (Δ, Δ, V, Δ, Δ, Δ, V, Δ, V, Δ).

G چوڭ كۆي ئىلىپ چىكىش مەشىقى

70.

The first staff is in G major and 2/4 time. It begins with a repeat sign and contains eighth-note patterns with fingering (1, 4, 4, 1, 2, 4, 1, 3, 4, 3) and articulation (Δ, Δ, V, Δ, Δ, V, Δ).

Two staves of musical notation in treble clef with a key signature of one sharp (F#). The first staff contains two measures of music with fingerings 1, 4, 2, 1, 1 and 1, 4, 1, 2. The second staff contains two measures with fingerings 1, 1, 3, 1, 4 and 4, 3, 1, 4, 2, 1, 1, 3, 1. There are accents (Δ) under the notes in the second measure of the second staff.

G چوڭ كۆي بارماق مەشقى

71.

Exercise 71 consists of five staves of musical notation in treble clef with a key signature of one sharp (F#) and a 2/4 time signature. The first staff has fingerings 1, 1, 1, 2, 1, 1, 1, 3, 1, 1, 1, 3, 1, 1, 1, 3, 1, 1, 1, 2, 1, 1, 1, 2. There are accents (Δ) and breath marks (V) under the notes. The second staff has fingerings 4, 2, 1, 1, 4, 2, 1, 1, 4, 3, 1, 1, 4, 3, 1, 1, 3, 1, 1, 1, 4, 2, 1, 1. The third staff has fingerings 4, 3, 1, 1, 3, 1, 1, 1, 1, 1, 1, 4, 1, 1, 4, 1. The fourth staff has fingerings 1, 1, 4, 1, 1, 1, 4, 1, 1, 1, 4, 2, 1, 1. The fifth staff has a single note with an accent (Δ).

G چوڭ كۆي ئۇدارلىق بارماق مەشقى

72.

Exercise 72 consists of two staves of musical notation in treble clef with a key signature of one sharp (F#) and a 6/8 time signature. The first staff has fingerings 1, 1, 3, 1, 1, 2, 1, 1, 3, 1, 1, 3, 1, 1, 2, 1, 1, 2, 1, 1, 2, 4, 2. There are accents (Δ) under the notes. The second staff has fingerings 2, 1, 1, 3, 1, 1, 3, 1, 1, 3, 1, 1, 2, 1, 1, 3, 1, 1, 4, 1, 1, 1, 1, 1, 1, 3, 1, 1, 3.



G چوڭ كوي 6/8 ئۇدارلىق پەللىمە ئاۋاز بارماق مەشقى



G چوڭ كۆي 5/8 ئۇدارلىق بارماق مەشقى

74.

G چوڭ كۆي 5/8 ئۇدارلىق بېزەك ئاۋاز مەشقى

75.

دولان

ئۇيغۇر خەلق ئاھاڭى

76.

ئاللا بالسخان

ئۇيغۇر خەلق ئاھاڭى

$\frac{3}{5}$

77.

ئانا ئارزۇسى

ئۇيغۇر خەلق ئاھاڭى

78.

G چوڭ كوي بارماق مەشقى

79.



G چوڭ كۆي بارماق مەشقى



e كىچىك كۆي پەللىمە ئاۋاز مەشقى



Musical staff with treble clef, key signature of one sharp (F#), and a sequence of notes with fingerings: 1 3 1 1, 1 4 1 2, 1 2 1 4, 1 2 1 3, 1 2 1 4, 1 4 1 2, 1, 4, 3.

82. Musical staff with treble clef, key signature of one sharp (F#), and 4/4 time signature. Notes with fingerings: 1, 1, 4, 2, 1, 4 2 1, 1 4 3 1, 1, 1, 4, 2, 4, 1, 2, 1, 3. Includes dynamic markings Δ and ΔV .

Musical staff with treble clef, key signature of one sharp (F#). Notes with fingerings: 1 4 1 1 3 1 3 4, 3, 1, 1, 1, 3, 4, 1, 3, 4, 1, 2, 1, 1, 1, 1, 3, 1.

Musical staff with treble clef, key signature of one sharp (F#). Notes with fingerings: 1, 4, 3, 1, 1 1 3, 3, 1 1, 4, 3, 1, 4, 2, 1, 1, 1, 1, 3, 1.

Musical staff with treble clef, key signature of one sharp (F#). Notes with fingerings: 3, 1 1, 4, 3, 1 1 1, 1, 2 1, 1 4 3 1, 1, 1, 1, 3, 4, 1, 4, 1, 2, 1, 2, 1.

خۇشاللىق

14/3

مۇساجان روزى مۇزىكىسى

83. Musical staff with treble clef, key signature of one sharp (F#), and 2/4 time signature. Notes with fingerings: 2, 1, 2, 1, 2 1 2 4 2, 1, 1, 1, 3, 1, 1, 2, 1. Includes dynamic markings Δ and ΔV .

Musical staff with treble clef, key signature of one sharp (F#). Notes with fingerings: 4, 2, 1, 1, 3 1 1 3 1, 1, 1, 1, 1, 1, 2, 1, 1. Includes dynamic markings ΔV and Δ .

Musical staff with treble clef, key signature of one sharp (F#). Notes with fingerings: 3 1 1 3 1, 1, 1, 1, 3 1 1, 2 1, 4, 2, 1, 4, 1 1 4, 3, 1.

سگنال

84.

C چوڭ كۆي 8 گە 16 گە بۆلۈنگەن تېپىلغۇ ئاۋازلار مەشىقى

♩ = 72

85.

D چوڭ كۆي ئىلىپ چېكىش مەشقى

86.

D چوڭ كۆي ئىلىپ چېكىش مەشقى

87.

D چوڭ كۆي نوقۇلاش مەشقى

88.

D چوڭ كوي نوقۇلاش مەشقى

89.

D چوڭ كۆي پەللىمە ئاۋاز مەشقى

92.

Musical score for exercise 92, D major, 2/4 time. The score consists of four staves of music. The first staff begins with a treble clef, a key signature of two sharps (D major), and a 2/4 time signature. The melody is written on a single staff with various fingering numbers (1, 2, 3, 4) and accents (^) above the notes. The second staff continues the melody with similar fingering and accents. The third staff continues the melody. The fourth staff concludes the exercise with a double bar line and repeat dots.

C چوڭ كۆي بارماق مەشقى

93

Musical score for exercise 93, C major, 2/4 time. The score consists of four staves of music. The first staff begins with a treble clef, a key signature of one sharp (F major), and a 2/4 time signature. The melody is written on a single staff with various fingering numbers (1, 2, 3, 4) and accents (^) above the notes. The second staff continues the melody with similar fingering and accents. The third staff continues the melody. The fourth staff concludes the exercise with a double bar line and repeat dots.



C چوڭ كوي بارماق مەشقى



4 3 1 1 1 4 1 3 3 1 4 2 1 2 1 4 4 1 2 1 1 4 1 4 4 2 1 4

1 4 1 2 4 1 3 1 4 1 1 3 1 4 3 1 4 1 4 1

1 4 1 2 4 1 3 4 1 3 4 1 2 3 4 3 2 1 4 3 1 4 3 1 4 2

1 4 1 0 0 1 1 1 1 4 1 1 1 4 1 1 4 1 4 4 1 4 1 1 4 1 1

1 3 1 4 4 1 3 1 1 1 4 1 1 1 4 1

a كىچىك كۆي پەللىمە ئاۋاز مەشقى

95. 0 1 2 4 1 2 4 1 1 4 2 1 4 2 1 0 0 1 1 4 4 1

4 1 1 0 1 1 4 1 3 4 1 3 4 1 2 2 1 4 3 1 4 3 1

4 2 1 4 1 1 0 0 1 1 4 4 1 1 4 1 4 1 4 1

D چوڭ كۆي بارماق مەشقى

Moderato ♩ = 72

100.

1 4 1 2 4 1 4 1 4 1 2 4 1 1 4 1 3 1 3 1 2 4

1 3 4 1 3 1 2 4 2 1 1 3 1 2 4 1 3 4 1 2 1 2 1 2 3

1 1 2 3 4 1 1 2 3 4 3 2 4 2 4 3 2 1 2 3 2 1 1 2

3 2 1 1 2 4 2 1 1 2 4 2 1 1 3 4 3 1 1 3 3 1 1 1 2

4 2 1 1 3 4 3 1 1 3 3 1 1 1 2 4 2 1 1 4 4 1 4 1 4

4 4 1 1 4 4 1 1 1 1 1 4 1 2 4 1 3 4 3 1 4 2 1 1 1 1 4

G چوڭ كۆي تېيىلغۇ ئاۋاز مەشقى

101.

The musical score is written in G major (one sharp) and 4/4 time. It consists of six staves of music. The first staff is numbered 101. The music features a mix of eighth and sixteenth notes, often beamed together, with some triplets and slurs. The key signature has one sharp (F#) and the time signature is 4/4. The piece concludes with a final whole note chord.

F چوڭ كۆي مەرغۇللىتىش مەشقى

103.

Musical score for exercise 103, featuring a long melodic line with various fingerings (1, 4, 1, 2, 4, 1, 3, 4, 3, 1, 4) and a repeat sign. The score is written in treble clef with a key signature of one flat and a common time signature.

a كىچىك كۆي بارماق مەشقى

Moderato

104.

Musical score for exercise 104, featuring a rhythmic pattern with many fingerings (1, 1, 1, 2, 1, 2, 3, 1, 1, 3, 1, 1, 2, 1, 1, 1, 2, 1, 1, 2, 1, 1, 2, 3, 1, 3, 2, 3, 1, 3, 3, 1, 1, 2, 1, 3, 2, 2, 1, 1, 2, 1, 4, 2, 2, 1, 1, 3, 4, 3, 3, 1, 1, 3, 1, 3, 1, 1, 1, 1, 2, 1, 4, 2, 2, 1, 1, 1, 1, 2, 4) and accents (^). The score is written in treble clef with a key signature of one flat and a 7/8 time signature.

F چوڭ كۆي مەرغۇللىتىش مەشقى

103.

This exercise consists of four staves of music. The first two staves are connected by a long slur. The notes are mostly quarter notes and half notes. Fingering numbers are placed above the notes: 1, 4, 1, 2, 4, 1, 3 on the first staff; 4, 3, 1, 4, 2, 1, 4 on the second staff. The third and fourth staves continue the sequence with more notes and fingering: 1, 1, 4, 1, 2, 4, 1, 3, 4, 4, 3, 1, 4 on the third staff; 2, 1, 4, 1, 1, 4, 1, 4, 4, 1, 4, 1, 1 on the fourth staff.

a كىچىك كۆي بارماق مەشقى

Moderato

104.

This exercise consists of four staves of music. The first staff has a 7/8 time signature and includes a series of notes with fingering numbers: 1 1 1 2 1 2 3, 1 1 3 1 1 2, 1 1 1 2 1 1 2, 1 1 2 1 2 3. Below the first staff are some symbols: Λ Λ V Λ V Λ V. The second staff continues with: 1 3 2, 3 1, 3 3 1, 1 2 1 3, 2 2 1, 1 2 1 4, 2 2 1, 1 2 1 4. The third staff has: 2 2 1, 1 2 1 4, 2 2 1, 1 3 4, 3 3 1, 1 3 1 3, 1 1 1, 1 2 1 4. The fourth staff has: 2 2 1 1, 1, 1 2 4.

G چوڭ كۆي بارماق مەشقى

105. 

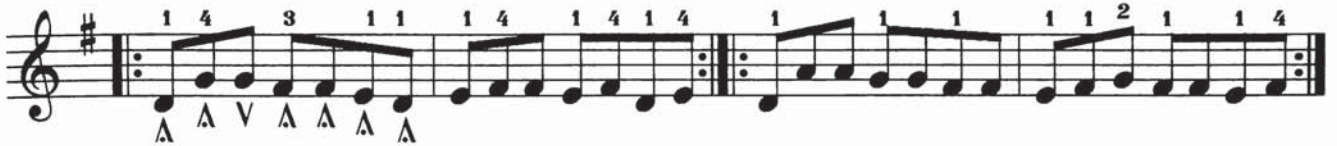

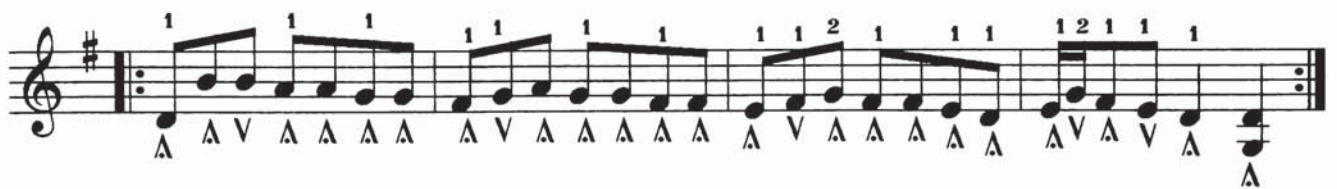





G چوڭ كۆي بارماق مەشقى

106. 





The first system consists of two staves of music in G major (one sharp). The first staff contains two measures of eighth-note patterns with fingerings: 3 1 1, 3 1 1, 3 1 1, 1 3, 3 1 1, 3 1 1, 2 1 1, 1 2, 4 2 1, 2 1 1. The second staff contains two measures with fingerings: 3 1 1, 1 3, 4 3 1, 3 1 1, 4 1 1, 1 1, 4 1 1 4, 1 1 1 4, 1 1 1.

كچك كوي بارماق مەشقى e

107.
 The second system starts with a treble clef, a key signature of one sharp (F#), and a 2/4 time signature. It contains two measures of eighth-note patterns with fingerings: 1 1 1 1 4 1, 4 2 1 1, 1 1 1 3, 4 1, 1 1 4 1. Below the first measure are the rhythmic symbols: ^ v ^ v ^ ^.

The third system contains two measures of eighth-note patterns with fingerings: 1 1 1 2, 4 2, 1 1 4 1, 1 1 1 1 3 1, 1 1 2 1.

The fourth system contains two measures of eighth-note patterns with fingerings: 1 1 1 1 3 1, 1 1 3 1, 1 1 1 3 4 3, 1 1 3 1.

The fifth system contains two measures of eighth-note patterns with fingerings: 1 1 1 2 4 2, 1 1 3 1, 1 1 1 2 4 2, 1 1 2 1.

The sixth system contains two measures of eighth-note patterns with fingerings: 1 1 1 2 4 2, 1 1 2 1, 1 1 1 2 2, 1 1 2 1.

The seventh system contains two measures of eighth-note patterns with fingerings: 1 1 1 2 4 2, 1 1 2 1, 1 2 1 4, 1.

خۇشال ئەۋلادلار

شىرمۇھەممەت نۇراخۇن مۇزىكىسى

108.

G چوڭ كۆي چېكىتلىك ئاۋاز مەشىقى

109.



G چوڭ كۆي چىكىتلىك ئاۋاز مەشىقى



پارتیزانلار مارشی

111.

The musical score is written in G major (one sharp) and 4/4 time. It consists of ten staves of music. The notation includes various rhythmic values, accidentals, and fingerings (1-4) for both the right and left hands. There are also accents (Λ) and breath marks (V) throughout the piece. The score ends with a double bar line and repeat dots.

G چوڭ كۆي ئاكورد مەشقى

112.

Musical score for exercise 112, G major, 2/4 time. The score consists of four staves of music. The first staff begins with a treble clef, a key signature of one sharp (F#), and a 2/4 time signature. It contains several chords with fingerings (1, 2, 3, 4) and accents (^). The second and third staves continue the exercise with more complex chord progressions and fingerings. The fourth staff concludes the exercise with a final chord and a double bar line.

ئىناق دوستلار

شىرمۇھەممەت نۇراخۇن مۇزىكىسى

113.

Musical score for exercise 113, G major, 2/4 time. The score consists of four staves of music. The first staff begins with a treble clef, a key signature of one sharp (F#), and a 2/4 time signature. It features a complex rhythmic pattern with many sixteenth notes and fingerings (1, 2, 3, 4). The second and third staves continue the intricate melody with various rhythmic values and fingerings. The fourth staff concludes the exercise with a final rhythmic phrase and a double bar line.

The image displays a page of musical notation for guitar, consisting of eight staves of music. The key signature is G major (one sharp, F#). The notation includes various rhythmic patterns, fingerings (indicated by numbers 1-4), and dynamic markings such as accents and slurs. The music is written in treble clef.

Staff 1: Starts with a treble clef and a key signature of one sharp. The first measure contains a dotted quarter note (F#4) and an eighth note (G3). Subsequent measures feature eighth-note runs with fingerings like 1 4 3 1, 3 1 1 3 1 1, and 3 1 1 4 1. A final measure has a quarter note (G3) with an accent mark.

Staff 2: Continues with eighth-note runs and fingerings like 1 1 1 2 4 2, 1 1 1 3 1 1, and 2 1 2. It includes a measure with a quarter note (G3) and a measure with a quarter note (G3) and an eighth note (F#4).

Staff 3: Features eighth-note runs with fingerings like 1 1 1 2 4 2, 1 1 1 3 1 1, and 2 1 2. It includes a measure with a quarter note (G3) and a measure with a quarter note (G3) and an eighth note (F#4).

Staff 4: Continues with eighth-note runs and fingerings like 1 1 1 2 4 2, 1 1 1 3 1 1, and 2 1 2. It includes a measure with a quarter note (G3) and a measure with a quarter note (G3) and an eighth note (F#4).

Staff 5: Features eighth-note runs with fingerings like 1 3 1 1 3 1 1 2, 4 2 1 1, 1 3 1 1, and 1 1. It includes a measure with a quarter note (G3) and a measure with a quarter note (G3) and an eighth note (F#4).

Staff 6: Continues with eighth-note runs and fingerings like 1 3 1 1 3 1 1 2, 4 2 1 1, 1 3 1 1, and 1 1. It includes a measure with a quarter note (G3) and a measure with a quarter note (G3) and an eighth note (F#4).

Staff 7: Features eighth-note runs with fingerings like 1 3 1 1 3 1 1 2, 4 2 1 1, 1 3 1 1, and 1 1. It includes a measure with a quarter note (G3) and a measure with a quarter note (G3) and an eighth note (F#4).

Staff 8: Continues with eighth-note runs and fingerings like 1 3 1 1 3 1 1 2, 4 2 1 1, 1 3 1 1, and 1 1. It includes a measure with a quarter note (G3) and a measure with a quarter note (G3) and an eighth note (F#4).

G چوڭ كۆي تاق مەرغۇللىتىش مەشقى

114.

Musical score for exercise 114, G major, 2/4 time. The score consists of five staves of music. The first staff begins with a repeat sign and contains several measures with fingering numbers 1, 3, 1, 2, 1, 4, 1, 3, 1, 3, 1, 3, 1, 4, 2. The second staff continues with fingering numbers 2, 1, 3, 1, 3, 1, 3, 1, 2, 1, 3, 1, 4, 1, 1. The third staff has fingering numbers 1, 4, 1, 4, 4, 4, 1, 4, 1, 4, 1, 1, 1, 1. The fourth staff has fingering numbers 1, 1, 3, 1, 1, 4, 1, 3, 1, 4, 1, 1, 3, 1, 4, 1. The fifth staff has fingering numbers 1, 1, 4, 1, 4, 1, 4, 1, 4, 1, 2, 1, 1, 3, 4, 1.

D چوڭ كۆي تىرىلدىتىپ چېلىش مەشقى

115.

Musical score for exercise 115, D major, 3/4 time. The score consists of three staves of music. The first staff has fingering numbers 1, 2, 2, 4, 2, 2, 2, 1, 2, 2 and includes trills (tr) and accents (^). The second staff has fingering numbers 4, 1, 2, 3, 1, 2, 2, 4, 2, 2 and includes trills (tr). The third staff has fingering numbers 2, 1, 2, 3, 1, 2, 2, 2, 3, 1 and includes trills (tr).

D چوڭ كۆي پەللىمە ئاۋاز تىرىلدەتپ چىلىش مەشقى

116.

D چوڭ كۆي بارماق مەشىقى

117.

The musical score is written in D major (one sharp) and consists of ten staves. Each staff contains a sequence of notes with fingerings (1-4) and accents (Λ) above them. The exercises are designed to improve finger dexterity and control.

b كچىك كوي پەللىمە ئاۋاز مەشقى

118.

خۇشال ساز

خەلق مۇزىكىسى

119.

The musical score for 'Xushal Saz' is presented in ten staves of music. The key signature is one sharp (F#), and the time signature is 5/8. The notation includes various rhythmic values such as eighth and sixteenth notes, often beamed together. Fingerings are indicated by numbers 1-4 above the notes. Accents (^) are placed above several notes. The score includes repeat signs and a double bar line. A specific fingering sequence 'AVAV' is noted below the sixth staff. The music concludes with a final cadence on the tenth staff.



D چوڭ كۆي بارماق مەشقى



G چوڭ كوي تۇتاشما ئاۋاز مەشقى

122.

D چوڭ كوي ئۇلانما ئاۋاز مەشقى

123.

The first system consists of two staves of music in G major (one sharp). The first staff contains six measures of music with various fingering numbers (1, 2, 3, 4) above the notes. The second staff continues the melody with similar fingering and concludes with a double bar line.

G چوڭ كۆي تېپىلغۇ، بېزەك ئاۋاز مەشقى

124.

The second system consists of six staves of music. The first staff is marked with the number 124 and a 4/4 time signature. It features a complex rhythmic pattern with many beamed notes and rests. The subsequent staves continue this intricate melody, with the final staff ending with a double bar line and some performance markings (Δ V).

D چوڭ كۆي تۇتاشما ئاۋاز مەشقى

125.

The musical score is written on seven staves in treble clef, with a key signature of two sharps (F# and C#) and a 2/4 time signature. The piece is a technical exercise for the right hand, featuring a continuous eighth-note pattern. The notes are primarily in the range of G4 to D5. The exercise is divided into several measures, each containing a sequence of eighth notes. Above the notes, there are various fingering indications: '1 4', '1 2', '1 3', and '1 4'. Some notes are marked with a triangle symbol (Δ) underneath them. The piece concludes with a final cadence on the seventh staff.

D چوڭ كۆي تۇتاشما ، تېيىلغۇ ئاۋاز مەشقى

126.

D چوڭ كۆي تېيىلغۇ، چېكىتلىك ئاۋاز مەشقى

127.



G چوڭ كوي بېزەك ئاۋاز مەشقى



G چوڭ كۆي تېپىلدۈرۈپ مەرغۇللىتىش مەشقى

129.

A چوڭ كۆي پەللىمە ئاۋاز مەشقى

130.

C چوڭ كۆي بارماق مەشقى

131.

Musical score for exercise 131, featuring a single treble clef staff with a 2/4 time signature. The piece consists of eight lines of music. The first line includes fingerings 1, 4, 1, 4, 1, 4, 3, 1, 2. The second line includes 1, 3, 1, 3, 1, 2, 3. The third line includes 1, 2, 1, 2, 1, 2, 1. The fourth line includes 4, 2, 1, 1, 1, 4, 2, 1, 1, 1, 4, 3, 1, 1, 1, 4. The fifth line includes 2, 1, 1, 1, 4, 2, 1, 1, 1, 4, 2, 1, 1, 1, 4, 3, 1, 1, 1, 4. The sixth line includes 2, 1, 1, 1, 4, 2, 1, 1, 1, 4, 3, 1, 1, 1, 3, 1, 1, 1, 1, 4. The seventh line includes 1, 1, 1, 1, 1, 4, 1, 1, 3, 1, 4, 1, 1, 2, 4. The eighth line includes 1, 2, 4, 1, 4, 4, 3, 2, 1, 4, 3, 1, 4, 3, 1, 4, 2, 1, 4, 1, 1, 1.

د كچك كوي بارماق مهشقى

133.

The musical score consists of nine staves of music. The first staff includes a treble clef, a key signature of one flat (B-flat), and a 4/4 time signature. The melody is written in eighth and sixteenth notes. Above the first staff, there are several groups of fingering numbers: 1 4 1 1 2 1 1 1, 4 1 1 4, 1 1 2 1, 1 2 1 1, 4 1 1 1, 2 1 1 4, 1 1 4 1. Below the first staff, there are articulation markings: ^ V ^ V ^ V ^ V ^ V. The second staff continues the melody with more fingering numbers: 1 4 1 1, 4 1 1 2, 4 2 1 2, 1 1 4 1, 1 4 1 1, 2 1 1 1, 3 1 1 3, 1 1 2 1. The third staff has fingering numbers: 1 2 1 1, 3 1 1 1, 3 1 1 3, 1 1 3 1, 1 3 1 1, 3 1 1 3, 4 3 1 3, 1 1 3 1. The fourth staff has fingering numbers: 1 3 1 1, 3 1 1 2, 2 1 2 1, 1 3 1 1, 2 1 1 2, 4 2. The remaining five staves (5-9) continue the melodic line with various rhythmic patterns and articulation, but do not have explicit fingering numbers written above them.

E چوڭ كۆي بارماق مەشقى

134.



E چوڭ كوي بارماق مەشقى





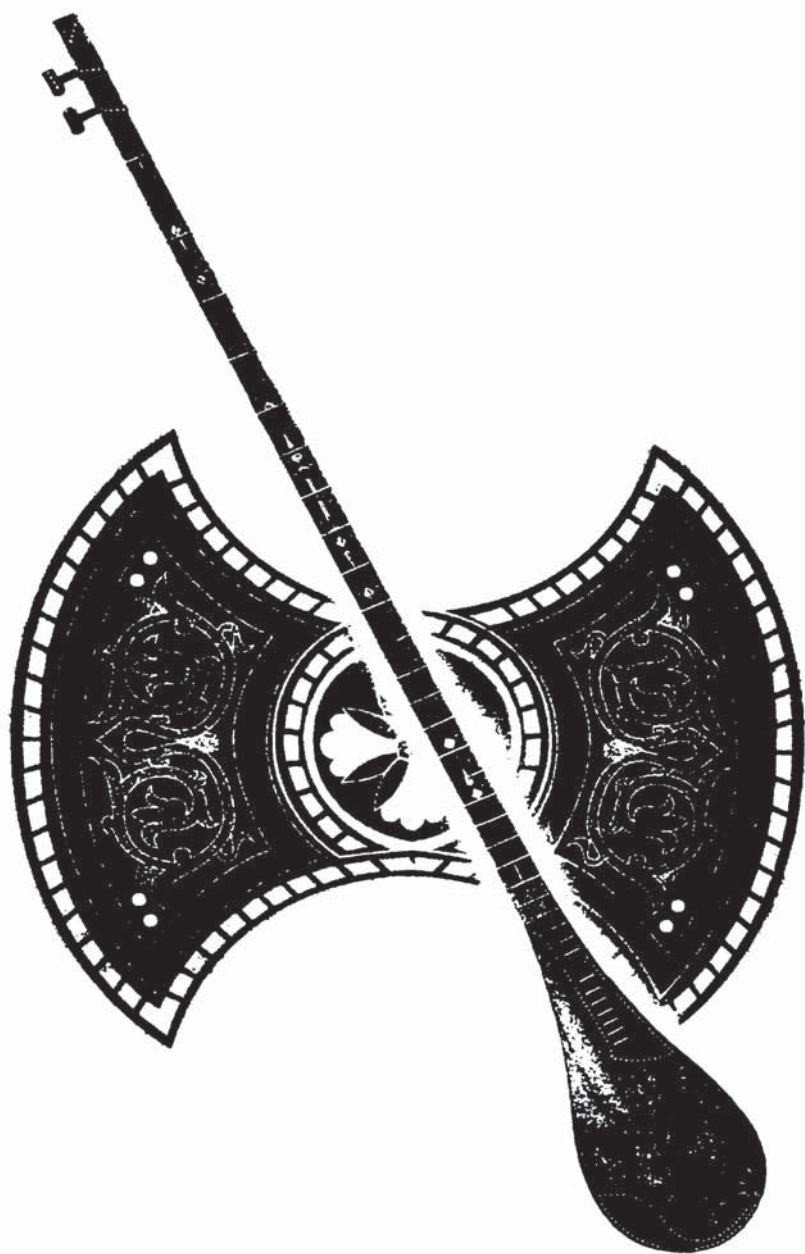

تۇنجى بۆلۈم

گۈل - غۇنچە

ئىلى خەلق ئاھاڭى

تەمبۇر ئۈچۈن نوتلاشتۇرغۇچى : مەجىت يۈنۈس

Moderato ♩ = 75

The musical score is written in 2/4 time with a tempo of Moderato (♩ = 75). It features a variety of dynamics including *f* (forte), *mf* (mezzo-forte), and *p* (piano). The notation includes accents (^), trills (tr), and specific fingerings (1-4). The piece ends with a first ending (1.) and a second ending (2.) marked with a repeat sign.

گۈل

ئابلمز شاكىر مۇزىكىسى

تەمبۇر ئۈچۈن ئوتلاشتۇرغۇچى : مىجىت يۈنۈس

Moderato ♩ = 120

f

p

mp

mf

p

mf

mf

1.

2.

p

f

mp

This page of musical notation consists of eight staves of music. The notation is written in treble clef and includes various rhythmic values, rests, and dynamic markings. The first staff begins with a treble clef and a fermata over a quarter rest. The second staff contains a 3/4 time signature and a 2/4 time signature. The third staff continues the melodic line. The fourth staff features a fermata over a quarter rest. The fifth staff shows a melodic phrase ending with a fermata. The sixth staff includes a dynamic marking of *p* (piano). The seventh staff includes a dynamic marking of *mf* (mezzo-forte). The eighth staff concludes with a dynamic marking of *p* and a double bar line.

شۇنچىمۇ

مۇساجان روزى مۇزىكىسى
تەمبۇر ئۈچۈن نوتلاشتۇرغۇچى : مىجىت يۈنۈس

Moderato ♩ = 85

The musical score is written for a treble clef instrument in 2/4 time. It begins with a tempo marking of Moderato and a metronome marking of ♩ = 85. The first staff starts with a mezzo-piano (mp) dynamic. The second staff features a piano (p) dynamic followed by a forte (f) dynamic. The third staff includes a first ending bracket. The fourth staff is marked piano (p). The fifth staff presents two endings, with the second ending marked mezzo-piano (mp). The sixth staff has piano (p) and mezzo-piano (mp) dynamics. The seventh, eighth, and ninth staves continue the melodic line with various dynamics and articulations.

The image displays ten staves of musical notation. The notation is written on a grand staff (treble and bass clefs). The music consists of various rhythmic patterns, including eighth and sixteenth notes, and rests. Dynamic markings are used throughout: *p* (piano), *mp* (mezzo-piano), *mf* (mezzo-forte), and *f* (forte). There are also slurs and accents used to indicate phrasing and emphasis. The notation is arranged in a single system across ten staves.



Musical staff 1: Treble clef, starting with a repeat sign. The melody consists of eighth and sixteenth notes. Dynamic marking: *mp*.

Musical staff 2: Treble clef, continuing the melody. Dynamic marking: *p*. First ending bracket labeled "1." spans the final two measures.

Musical staff 3: Treble clef, continuing the melody. Dynamic markings: *f* (first measure), *mp* (fourth measure), and *mf* (seventh measure). Second ending bracket labeled "2." spans the first two measures.

Musical staff 4: Treble clef, continuing the melody with eighth and sixteenth notes.

Musical staff 5: Treble clef, continuing the melody with eighth and sixteenth notes.

Musical staff 6: Treble clef, continuing the melody. Dynamic marking: *p*.

Musical staff 7: Treble clef, continuing the melody. Dynamic markings: *mp* (first measure) and *p* (seventh measure). A sharp sign is present in the key signature.

Musical staff 8: Treble clef, continuing the melody. Dynamic marking: *mp*.

Musical staff 9: Treble clef, continuing the melody with eighth and sixteenth notes.

The first four staves of music are in treble clef. The first staff contains a series of eighth and sixteenth notes. The second staff continues with similar rhythmic patterns. The third staff ends with a dynamic marking of *p* (piano). The fourth staff concludes the piece with a double bar line.

سايىردى خوشال بۇلبۇل

مۇساجان روزى مۇزىكىسى
 تەمبۇر ئۈچۈن نوتلاشتۇرغۇچى : مىجىت يۈنۈس

Moderato ♩ = 76

The first staff of this section is in 2/4 time and begins with a dynamic marking of *mf* (mezzo-forte). It includes various fingering numbers (1, 2, 3, 4) above the notes. The second staff ends with a dynamic marking of *p* (piano). The third staff features two first endings, labeled '1.' and '2.', both marked with a dynamic of *f* (forte).

tr
1 4 1 4 1
1 4 1 2
mf

tr
1 3 1 1 3 2
1 2 1 2 1 1

1 3 1 3 1 3 1 1 1 1 4

1.
p f

1. 2.
1 1 1 3 1 3 1 1 1 1 1 3 1 4 1 1 1

1 2 1 4 1
1 4 1 4 1 1
p

1. 2.
1 1 1 3
mp



22
6

ئورما ناخشىسى

«غۇنچەم» درامسىدىن ئارىيە

ھۈسەنجان جامى مۇزىكىسى

تەمبۇر ئۈچۈن ئوتلاشتۇرغۇچى : شىرمۇھەممەت نۇراخۇن

Allegro ♩ = 120

DT TT *mf*

mp

f

mf *mf*

mf

mf

f

mf



$\frac{2}{10}$

ئازاد زامان

ھۈسەنجان جامى مۇزىكىسى

تەمبۇر ئۈچۈن نوتلاشتۇرغۇچى : شىرمۇھەممەت نۇراخۇن

Allegro ♩ = 90

f *p* *mp* *mf* *p* *ff* *cresc*

The musical score consists of six staves of music in G major. The first staff begins with a treble clef and a key signature of one sharp (F#). It contains a melodic line with eighth and sixteenth notes, starting with a *dim* (diminuendo) marking and ending with a *cresc* (crescendo) marking. The second staff continues the melody, featuring a repeat sign and a *f* (forte) dynamic. It includes fingering numbers: 1, 4, 1, 4, 2, 4. The third staff shows a *mp* (mezzo-piano) dynamic followed by a *p* (piano) dynamic. The fourth staff has a *mf* (mezzo-forte) dynamic and includes fingering numbers 1, 1, 1. The fifth staff is marked with a first ending bracket labeled "1.". The sixth staff is marked with a second ending bracket labeled "2. rit" (ritardando) and concludes with a fermata over a whole note.

خۇشاللىق

ھۈسەنجان جامى مۇزىكىسى

تەمبۇر ئۈچۈن ئوتلاشتۇرغۇچى : شىرمۇھەممەت نۇراخۇن

Allegro ♩ = 96

The musical score is written in treble clef with a key signature of one sharp (F#) and a 2/4 time signature. It begins with a repeat sign and includes several dynamic markings: *cresc*, *mp*, *f*, and *p*. The score features various articulations such as accents (\wedge) and slurs. Fingerings are indicated by numbers 1-4. The piece concludes with a double bar line and a fermata.

Λ Λ
D T T T

cresc

mp

1. 2.

f

mp *p*

cresc

f

The musical score is written in G major (one sharp) and consists of nine staves. The first staff begins with a treble clef and a key signature of one sharp. The music is marked *mp*. The second staff also begins with a treble clef and a key signature of one sharp, marked *mp*. The third staff continues with a treble clef and a key signature of one sharp, marked *mp*, *f*, and *mp*. The fourth staff continues with a treble clef and a key signature of one sharp, marked *f*. The fifth staff features two first endings, labeled 1. and 2., with a repeat sign. The sixth staff continues with a treble clef and a key signature of one sharp, marked *dim*. The seventh staff continues with a treble clef and a key signature of one sharp. The eighth staff features a first ending, labeled 1., with a repeat sign. The ninth staff features a second ending, labeled 2., with a repeat sign and a *rit* marking.

بىزنىڭ ناخشىمىز

ئابلىكىم ئابدۇللا مۇزىكىسى

Moderato ♩ = 90

تەمبۇر ئۈچۈن ئوتلاشتۇرغۇچى : شىرمۇھەممەت نۇراخۇن

D. T T T D D T T *mf*

cresc

Λ V Λ V Λ V Λ V *p*

cresc *p*

f

ff *mf*

1. *mp*

2. *f* *ff*

1. *p* 2. D.S.

cresc

First staff of music in treble clef, key signature of one sharp (F#). It begins with a sequence of eighth notes: F#4, G4, A4, B4, C5, B4, A4, G4, F#4. This is followed by a triplet of eighth notes (G4, A4, B4) with fingerings 1, 1, 2. The first ending bracket covers the final two measures: G4, A4, B4, C5, B4, A4, G4, F#4, ending with a repeat sign.

Second staff of music in treble clef, key signature of one sharp (F#). It begins with a sequence of eighth notes: F#4, G4, A4, B4, C5, B4, A4, G4, F#4. This is followed by a triplet of eighth notes (G4, A4, B4) with fingerings 1, 1, 2. The second ending bracket covers the final two measures: G4, A4, B4, C5, B4, A4, G4, F#4, ending with a repeat sign. The dynamic marking *cresc* is written below the first measure.

Third staff of music in treble clef, key signature of one sharp (F#). It begins with a sequence of eighth notes: F#4, G4, A4, B4, C5, B4, A4, G4, F#4. This is followed by a triplet of eighth notes (G4, A4, B4) with fingerings 1, 1, 2. The first ending bracket covers the final two measures: G4, A4, B4, C5, B4, A4, G4, F#4, ending with a repeat sign.

Fourth staff of music in treble clef, key signature of one sharp (F#). It begins with a sequence of eighth notes: F#4, G4, A4, B4, C5, B4, A4, G4, F#4. This is followed by a triplet of eighth notes (G4, A4, B4) with fingerings 1, 1, 2. The dynamic marking *cresc* is written below the first measure.

Fifth staff of music in treble clef, key signature of one sharp (F#). It begins with a sequence of eighth notes: F#4, G4, A4, B4, C5, B4, A4, G4, F#4. This is followed by a triplet of eighth notes (G4, A4, B4) with fingerings 1, 1, 2. The dynamic marking *mp* is written below the first measure.

Sixth staff of music in treble clef, key signature of one sharp (F#). It begins with a sequence of eighth notes: F#4, G4, A4, B4, C5, B4, A4, G4, F#4. This is followed by a triplet of eighth notes (G4, A4, B4) with fingerings 1, 1, 3. The first ending bracket covers the final two measures: G4, A4, B4, C5, B4, A4, G4, F#4, ending with a repeat sign.

Seventh staff of music in treble clef, key signature of one sharp (F#). It begins with a sequence of eighth notes: F#4, G4, A4, B4, C5, B4, A4, G4, F#4. This is followed by a triplet of eighth notes (G4, A4, B4) with fingerings 1, 1, 3. The first ending bracket covers the final two measures: G4, A4, B4, C5, B4, A4, G4, F#4, ending with a repeat sign.

Eighth staff of music in treble clef, key signature of one sharp (F#). It begins with a sequence of eighth notes: F#4, G4, A4, B4, C5, B4, A4, G4, F#4. This is followed by a triplet of eighth notes (G4, A4, B4) with fingerings 1, 1, 3. The first ending bracket covers the final two measures: G4, A4, B4, C5, B4, A4, G4, F#4, ending with a repeat sign.

Ninth staff of music in treble clef, key signature of one sharp (F#). It begins with a sequence of eighth notes: F#4, G4, A4, B4, C5, B4, A4, G4, F#4. This is followed by a triplet of eighth notes (G4, A4, B4) with fingerings 1, 1, 3. The first ending bracket covers the final two measures: G4, A4, B4, C5, B4, A4, G4, F#4, ending with a repeat sign.

لەۋەن يالا

ئۇيغۇر خەلق ناخشىسى

تەمبۇر ئۈچۈن ئوتلاشتۇرغۇچى : مىجىت يۈنۈس

Adagio ♩ = 80

The musical score is written on a single staff in treble clef with a key signature of one flat (B-flat) and a time signature of 2/4. The tempo is marked 'Adagio' with a metronome marking of ♩ = 80. The piece consists of 12 measures. The melody is characterized by a mix of eighth and sixteenth notes, often beamed together. It includes several trills (tr) and first-finger (1) ornaments. The score is divided into two systems of six measures each. The first system starts with a 2/4 time signature, which changes to 3/4 for the second measure and returns to 2/4 for the remainder. The second system also maintains the 2/4 time signature. The piece concludes with a final sixteenth-note flourish in the twelfth measure.



قايقارا قوي كۆزلۈكۈم

ئىلى خەلق ناخشىسى
تەمبۈر ئۈچۈن نوتلاشتۇرغۇچى : شىرمۇھەممەت نۇراخۇن

Allegro ♩ = 72

The musical score is written in 2/4 time and consists of eight staves. It features a variety of rhythmic patterns and dynamics. Fingerings are indicated by numbers 1-4 above notes. The score includes dynamic markings such as *cresc*, *dim*, and *f*. The melody is primarily in the treble clef, with a bass line in the lower register. The piece concludes with a final flourish marked with a forte *f* dynamic.

This musical score consists of eight staves of music, all written on a grand staff (treble and bass clefs). The music is a single melodic line with a bass accompaniment. The dynamics and articulations are as follows:

- Staff 1: *mp* (mezzo-piano)
- Staff 2: *cresc* (crescendo)
- Staff 3: *f* (forte)
- Staff 4: *cresc* (crescendo)
- Staff 5: *mf* (mezzo-forte)
- Staff 6: *dim* (diminuendo)
- Staff 7: *1.* (first ending)

The image shows a musical score for two staves. The top staff begins with a treble clef and a dynamic marking of *mp* (mezzo-piano). The music is written in a single system with a repeat sign. The notes are eighth and sixteenth notes, all with stems pointing upwards. The bottom staff also starts with a treble clef and contains a similar melodic line. The piece concludes with a double bar line.

مەن ئۆلەرمەن
«غۇنچەم» درامسىدىن ئارىيە

ھۈسەنجان جامى مۇزىكىسى

تەمبۇر ئۈچۈن ئوتلاشتۇرغۇچى : شىرمۇھەممەت نۇراخۇن

Andante ♩ = 84

mp *mf* *dim* *cresc* *mp* *cresc* *dim* *f* *mp* *cresc* *p*

mf *mp* *cresc* *mp* *p* *mf* *f* *rit*

نودەر ئاكا ناخشىسى

هەسەن تەمبۇر مۇزىكىسى

تەمبۇر ئۈچۈن نوتلاشتۇرغۇچى : شىرمۇھەممەت نۇراخۇن

Allegretto ♩ = 120

The musical score is written in 2/4 time and consists of eight staves. It includes various dynamics such as *mf*, *p*, *cresc*, *f*, and *dim*, along with performance markings like *rit* and *1.*. Fingerings are indicated by numbers 1-4 above notes. The piece concludes with a repeat sign and a final note.

كۆز ئۇيقۇدا

سەيدۇللا رەخمۇتۇللا مۇزىكىسى

تەمبۇر ئۈچۈن نوتلاشتۇرغۇچى : شىرمۇھەممەت نۇراخۇن

Moderato ♩ = 90

The musical score is written in 2/4 time with a tempo of Moderato (♩ = 90). It consists of eight staves of music. The first staff begins with a dynamic of *mp* and includes fingerings such as 3, 1, 3, 1, 2, 1, 2, 1, 1, 3, 1, 4, 1, 2. The second staff features a *p* dynamic and fingerings like 1, 3, 1, 4, 2, 1, 2, 1, 1, 3, 1. The third staff continues with fingerings 1, 1, 3, 1, 1, 1, 2, 1, 1, 4, 1, 2. The fourth staff includes a *dim* dynamic and fingerings 1, 3, 1, 4, 1, 2, 1, 1, 4, 2, 1, 2, 1, 1, 3. The fifth staff has a *p* dynamic and a *cresc* marking. The sixth staff starts with a *f* dynamic, followed by a *p* dynamic and fingerings 1, 1, 2. The seventh and eighth staves continue the melodic line with various rhythmic patterns and fingerings.

The musical score consists of ten staves of music in 2/4 time. The notation includes various rhythmic values, accidentals, and dynamic markings. Fingerings are indicated by numbers 1-4 above notes. The score includes repeat signs and first endings.

Staff 1: Treble clef, 2/4 time. First measure has a repeat sign. Dynamics: *mp*.

Staff 2: Treble clef, 2/4 time. Starts with a repeat sign. Dynamics: *cresc*. Fingerings: 2, 1, 2, 1, 1, 2, 1, 1, 4.

Staff 3: Treble clef, 2/4 time. Dynamics: *mp*.

Staff 4: Treble clef, 2/4 time. Includes a flat accidental. Fingerings: 1, 3.

Staff 5: Treble clef, 2/4 time. Includes a first ending bracket labeled "1.". Dynamics: *p*.

Staff 6: Treble clef, 2/4 time. Dynamics: *mf*.

Staff 7: Treble clef, 2/4 time.

Staff 8: Treble clef, 2/4 time. Includes a flat accidental.



ئاھ، پىكىم

ئابدۇنەبى ماناپوف مۇزىكىسى

تەمبۇر ئۈچۈن نوتلاشتۇرغۇچى : شىرمۇھەممەت نۇراخۇن

Adagio $\text{♩} = 75$

p *mp* *cresc* *p* *cresc* *dim* *p* *pp* *mp* *p*

ھارۋىكەش ناخشىسى

ئىلى خەلق ناخشىسى

تەمبۇر ئۈچۈن نوتلاشتۇرغۇچى : شىرمۇھەممەت نۇراخۇن

Moderato ♩ = 84

The musical score is written in 2/4 time with a tempo of Moderato (♩ = 84). It consists of nine staves of music. The first staff begins with a forte (*f*) dynamic and includes fingerings (1, 4, 1, 1, 1). The second staff features a *dim* (diminuendo) marking. The third staff has a *cresc* (crescendo) marking. The fourth staff returns to a forte (*f*) dynamic. The fifth staff includes another *dim* marking. The sixth staff contains a triplet of eighth notes and other rhythmic patterns. The seventh staff includes fingerings (2, 1, 1, 3, 2, 4) and a *dim* marking. The eighth staff continues with complex rhythmic patterns and fingerings (1, 1, 4, 2, 1, 1, 1, 2, 1, 1, 4, 3, 4). The final staff concludes with a *dim* marking.

1 3 1 4

1 1 4 1 4 1 4

1 4 1 1 4

mp *f*

p *f*

p

1. 2.

ئالۋان ناخشىسى

ئىلى خەلق ناخشىسى

تەمبۇر ئۈچۈن نوتلاشتۇرغۇچى : شىرمۇھەممەت نۇراخۇن

Moderato $\text{♩} = 84$

The musical score is written in 2/4 time with a tempo of Moderato (♩ = 84). It features a variety of dynamics including *mp* (mezzo-piano), *f* (forte), *dim* (diminuendo), and *cresc* (crescendo). The piece includes several measures with fingering numbers (1-4) and concludes with first and second endings.

ئا يەي

ئابلىزخان مامۇت مۇزىكىسى
تەمبۇر ئۈچۈن نوتلاشتۇرغۇچى : مىجىت يۈنۈس

Adagio ♩ = 86

The musical score is written in a single system with eight staves. It begins with a treble clef, a key signature of one sharp (F#), and a 2/4 time signature. The tempo is marked 'Adagio' with a metronome marking of ♩ = 86. The first staff starts with a mezzo-piano (*mp*) dynamic and includes a trill. The second staff features a trill (*tr*) and a piano (*p*) dynamic. The third staff continues with a piano (*p*) dynamic. The fourth staff has a mezzo-piano (*mp*) dynamic. The fifth staff is marked piano (*p*). The sixth staff has a piano (*p*) dynamic. The seventh staff is marked mezzo-forte (*mf*). The eighth staff concludes the piece. The music is characterized by intricate melodic lines with many slurs and articulations.

The musical score consists of ten staves of music in G major (one sharp). The notation includes various rhythmic values such as eighth and sixteenth notes, often beamed together. Dynamics are indicated by *p* (piano) and *mf* (mezzo-forte). Articulation marks include accents, trills (tr), and slurs. A repeat sign with a first ending bracket is present in the eighth staff. The piece concludes with a double bar line and repeat dots.

2.

mf

tr

tr

V

The image shows a musical score for a piece in G major, consisting of ten staves. The first staff begins with a second ending bracket labeled "2." and a dynamic marking of *mf*. The score includes various musical notations such as eighth and sixteenth notes, rests, and trills (*tr*). The piece concludes with a fermata over a final chord, marked with a *V* (ritardando) and a fermata symbol.

لەيلۇن (1)

ئىلى خەلق ناخشىسى

تەمبۇر ئۈچۈن نوتلاشتۇرغۇچى : شىرمۇھەممەت نۇراخۇن

Allegro ♩ = 84

The musical score is written in 2/4 time with a tempo of 84 beats per minute. It consists of eight staves of music. The first staff begins with a treble clef, a 2/4 time signature, and a key signature of one flat (B-flat). The music starts with a piano (p) dynamic and includes a 'V' marking. The second staff features a 'cresc' (crescendo) marking. The third staff has a 'mp' (mezzo-piano) marking. The fourth staff includes a 'f' (forte) marking. The fifth staff has a 'dim' (diminuendo) marking. The sixth staff contains first and second endings, with a 'D.S.' (Da Capo) marking at the end. The seventh staff continues the melodic line. The eighth staff concludes the piece. Fingerings are indicated by numbers 1-4 above notes. Various musical symbols like accents, slurs, and dynamic markings are used throughout.

First musical staff with treble clef, featuring a melodic line with slurs and accents. The dynamic marking *cresc* is written below the staff.

Second musical staff with treble clef, featuring a melodic line with slurs. The dynamic marking *dim* is written below the staff.

Third musical staff with treble clef, featuring a melodic line with slurs. The dynamic marking *f* is written below the staff.

Fourth musical staff with treble clef, featuring a melodic line with slurs and accents.

Fifth musical staff with treble clef, featuring a melodic line with slurs and accents. The dynamic marking *mp* is written below the staff.

Sixth musical staff with treble clef, featuring a melodic line with slurs.

Seventh musical staff with treble clef, featuring a melodic line with slurs and accents, ending with a double bar line.

لەيلۇن (2)

ئىلى خەلق ناخشىسى

Allegro $\text{♩} = 84$

تەمبۇر ئۈچۈن نوتلاشتۇرغۇچى : شىرمۇھەممەت نۇراخۇن

The musical score is written in 2/4 time and consists of eight staves. It begins with a treble clef and a key signature of one sharp (F#). The first staff contains the initial melody with fingerings 1, 4, 1, 4, 1, 3, 1, 2, 1, 2, 1, 3, 1, 4. The second staff continues with fingerings 1, 4, 1, 2, 1, 1, 1, 4, 1, 4, 2, 1, 1, 3, 1, 4, 1, 3, 1, 2, 1, 1, 3. The third staff includes dynamics *f* and *dim*, with fingerings 1, 2, 1, 2, 1, 1, 1, 4, 1, 4, 2, 1, 2, 1, 2, 1, 1, 1, 4. The fourth staff features a *cresc* marking. The fifth staff has a \oplus symbol above it. The sixth staff starts with a *p* dynamic. The seventh staff includes a \oplus symbol, a *f* dynamic, and fingerings 1, 1, 4, 1, 2, 1, 1, and ends with a *p* dynamic. The eighth staff concludes with a first ending bracket labeled '1.' and a repeat sign.

2.

cresc

dim

1 2 1 1 1 1 4

dim

نادان

ئابدۇۋەلى جارۇللايۇپنىڭ ئەسلىدىكى ئورۇندىشى
تەمبۇر ئۈچۈن ئوتلاشتۇرغۇچى : شىرمۇھەممەت نۇراخۇن

Moderato ♩ = 84

2 1 2 1 4
Λ V Λ V

1.

dim

2.

cresc

2 1 2 1 1 3

dim

هەي نادان (لەيلۇن 3)

ئىلى خەلق ناخشىسى

Allegro ♩ = 84

تەمبۇر ئۈچۈن نوتلاشتۇرغۇچى : شىرمۇھەممەت نۇراخۇن

The musical score is written in 2/4 time and consists of eight staves. The first staff begins with a treble clef, a 2/4 time signature, and a dynamic marking of *mp*. It includes a sequence of notes with fingerings: 2, 1, 2, 1, 1, 3, and breath marks (Λ) and accents (V). The second staff features a repeat sign and a *cresc* marking. The third staff has a *f* marking and fingerings: 1, 2, 1, 1, 2, 1, 4. The fourth staff has a *p* marking. The fifth staff has fingerings: 2, 1, 2, 1, 1, 2 and breath marks/accents. The sixth staff has a *dim* marking and breath marks/accents. The seventh staff is a first ending marked with a box and the number 1. The eighth staff ends with a *p* marking.

cresc

f *mp*

dim

1. 2.

گۈل - غۇنچە (لەيلۇن 4)

ئىلى خەلق ناخشىسى

تەمبۇر ئۈچۈن نوتلاشتۇرغۇچى : شىرمۇھەممەت نۇراخۇن

Adagio ♩ = 84

The musical score is written in 4/4 time with a tempo of Adagio (♩ = 84). It features ten staves of music. The first staff begins with a dynamic of *mf* and includes fingering numbers 4, 1, 4, 1, 1, 4, 1, 1, 1, 1, 4, 1, 4. The second staff has a dynamic of *p* and includes fingering numbers 1, 4, 2, 4, 1, 2, 1, 1, 4, 1, 4, 2, 4, 1, 1, 1, 3, 1, 3, 1, 1, 4. The third staff includes fingering numbers 1, 2, 1, 2, 1, 3, 1, 1, 2, 4, 1, 2, 1, 2, 1, 4, 1, 4, 1, 4. The fourth staff includes fingering numbers 1, 2, 1, 1, 4, 1, 4, 1, 4, 1, 4, 1, 4. The fifth staff shows two first endings (1. and 2.) with a repeat sign. The sixth staff includes fingering numbers 1, 4, 2, 4, 1, 2, 1, 1, 2, 1, 1, 4, 4. The seventh staff includes fingering numbers 1, 1, 1, 3, 1, 3, 1, 1, 4, 1, 4, 1, 4, 2, 1, 2, 4. The eighth staff has dynamics of *p* and *f*, with fingering numbers 1, 2, 1, 1, 4, 1, 4, 1, 4, 2. The ninth staff has a dynamic of *dim* and includes fingering numbers 1, 2, 1, 1, 4, 1, 4, 1, 4, 2.



يار سېنىڭ دەردىڭ

ئىلى خەلق ناخشىسى

Moderato ♩ = 84

تەمبۇر ئۈچۈن نوتلاشتۇرغۇچى : شىرمۇھەممەت نۇراخۇن

The musical score is written in 2/4 time with a tempo of Moderato (♩ = 84). It features a variety of rhythmic patterns and dynamics. The first staff includes a *cresc* marking. The second staff has a *p* marking. The seventh staff has a *dim* marking. The eighth staff has a *f* marking. The score is annotated with numerous fingerings (1-4) and accents (Λ, V) to guide the performer.

The musical score consists of seven staves of music. The first staff begins with a treble clef and a key signature of one flat. The first measure contains a sequence of notes with fingerings 1, 1, 1, 1, and 4. A repeat sign follows. The second staff includes the dynamic marking *cresc*. The third staff includes the dynamic marking *mp*. The fourth staff includes the dynamic marking *f*. The fifth staff includes the dynamic marking *f* and articulation marks \wedge \vee \wedge \vee . The sixth staff includes the dynamic marking *dim*. The seventh staff concludes with a double bar line and repeat sign.

ئاھ ، خېنىم يامانلىماڭ

ئىلى خەلق ناخشىسى
تەمبۇر ئۈچۈن ئوتلاشتۇرغۇچى : شىرمۇھەممەت نۇراخۇن

Moderato ♩ = 84

The musical score is written in 2/4 time with a tempo of Moderato (♩ = 84). It consists of eight staves of music. The first staff includes fingerings (1, 2, 1, 4) and a dynamic marking of *mf*. The second staff has a *dim* dynamic marking. The third staff has an *f* dynamic marking. The fourth staff has a *dim* dynamic marking. The fifth staff has an *mf* dynamic marking. The sixth staff has a *dim* dynamic marking. The seventh and eighth staves continue the melodic line with various dynamics and articulations.

The musical score consists of four staves of music in G major. The first staff begins with a treble clef, a key signature of one sharp (F#), and a common time signature. It features a series of eighth and sixteenth notes, with a dynamic marking of *mf* (mezzo-forte) and a hairpin crescendo symbol. The second and third staves continue the melodic and harmonic development with similar rhythmic patterns. The fourth staff contains two first endings, labeled '1.' and '2.', which lead to a final cadence. The first ending concludes with a double bar line, while the second ending concludes with a fermata over a whole note.

شەرۋانسخان

ئىلى خەلق ناخشىسى

Moderato ♩ = 90

تەمبۇر ئۈچۈن نوتلاشتۇرغۇچى : شىرمۇھەممەت نۇراخۇن

The musical score is written for a single melodic line in 2/4 time, with a tempo of Moderato (♩ = 90). The key signature is one flat (B-flat). The score is divided into eight staves. The first staff begins with a dynamic marking of *mf* and includes fingerings 1, 3, 1, 4, and 1. The second staff features a crescendo hairpin and dynamics *f* and *mp*. The third staff continues the melodic line. The fourth staff includes fingerings 1, 2, 1 and a dynamic marking of *f*. The fifth staff includes fingerings 1, 4, 1, 2 and a dynamic marking of *f*. The sixth staff features a crescendo hairpin. The seventh staff includes a dynamic marking of *dim* and a change in time signature from 2/4 to 3/4. The eighth staff includes a dynamic marking of *mf* and a *cresc* (crescendo) hairpin.

The musical score consists of eight staves of music. The first staff begins with a treble clef and a *mp* dynamic marking. The second staff continues the melody. The third staff features a *f* dynamic marking and includes fingering numbers 1 and 4. The fourth staff shows a change in time signature from 3/4 to 2/4. The fifth and sixth staves continue the melodic line with various articulations. The seventh staff shows a steady eighth-note pattern. The eighth staff contains two first endings: the first ending leads back to an earlier section, and the second ending concludes with a fermata.

$\frac{1b}{8}$

ئاق بېلىق

ئىلى خەلق ناخشىسى

Moderato $\text{♩} = 84$

تەمبۇر ئۈچۈن ئوتلاشتۇرغۇچى : شىرمۇھەممەت نۇراخۇن

The musical score is written in 2/4 time with a key signature of one flat (B-flat). It consists of eight staves of music. The first staff begins with a piano (*p*) dynamic and a mezzo-forte (*mf*) dynamic. The second staff includes a *dim* (diminuendo) marking and a forte (*f*) dynamic. The third staff returns to a piano (*p*) dynamic. The fourth staff features a *cresc* (crescendo) marking. The fifth staff includes a mezzo-piano (*mp*) dynamic and fingerings (1, 2, 1, 1, 4). The sixth staff includes a piano (*p*) dynamic and a forte (*f*) dynamic. The seventh staff includes a forte (*f*) dynamic and fingerings (1, 1). The eighth staff concludes with a forte (*f*) dynamic and a final note marked with an 'x' and a fermata.

قادىر مەۋلان

ئۇيغۇر خەلق ناخشىسى

تەمبۇر ئۈچۈن نوتىلاشتۇرغۇچى : شىرمۇھەممەت نۇراخۇن

Moderato ♩ = 84

The musical score is written on a single system of nine staves. It begins with a treble clef, a key signature of one flat (B-flat), and a 2/4 time signature. The tempo is marked 'Moderato' with a quarter note equal to 84 beats per minute. The first staff contains the initial melody with dynamics *p* and *mf*. The second staff features a *f* dynamic. The third staff includes a repeat sign and a *mf* dynamic. The fourth staff continues the melodic line. The fifth staff shows the end of a phrase with a double bar line. The sixth staff continues the melody. The seventh staff includes a *cresc* (crescendo) marking. The eighth and ninth staves conclude the piece with various articulation marks and fingerings.



مودەنخان

ئىلى خەلق ناخشىسى

تەمبۇر ئۈچۈن نوتلاشتۇرغۇچى : شىرمۇھەممەت نۇراخۇن

Moderato ♩ = 96

The musical score is written in 2/4 time with a tempo of Moderato (♩ = 96). It consists of eight staves of music. The key signature has one flat (B-flat). The score includes various dynamics: *cresc*, *p*, *dim*, *f*, *mp*, and *f*. Fingerings are indicated by numbers 1-4 above the notes. The piece features a variety of rhythmic patterns, including eighth and sixteenth notes, and rests.



كوچا ناخشىسى (1)

ئىلى خەلق ناخشىسى

Moderato $\text{♩} = 72$ تەمبۇر ئۈچۈن نوتلاشتۇرغۇچى : شىرمۇھەممەت نۇراخۇن

The musical score is written in 2/4 time with a tempo of Moderato (♩ = 72). It consists of nine staves of music. The first staff begins with a forte (*f*) dynamic. The second staff ends with a piano (*p*) dynamic. The third staff includes a *dim* (diminuendo) marking followed by a *cresc* (crescendo) marking. The fourth staff features a trill (*tr*) over a note. The sixth staff also includes a trill (*tr*). The seventh staff has a *cresc* marking. The final staff ends with a mezzo-piano (*mp*) dynamic. The music is a single melodic line on a treble clef staff.

The image displays a page of musical notation consisting of eight staves. The notation is written on a single treble clef staff. The music features a variety of note values, including quarter, eighth, and sixteenth notes, as well as rests and slurs. Dynamic markings are present throughout the piece, including *cresc* (crescendo), *mp* (mezzo-piano), and *p* (piano). The notation includes a repeat sign with first and second endings in the first staff, and a final cadence with a fermata in the eighth staff. The overall style is that of a classical or romantic-era instrumental piece.

كوچا ناخشىسى (2)

ئىلى خەلق ناخشىسى

moderato ♩ = 72

تەمبۇر ئۈچۈن نوتلاشتۇرغۇچى : شىرمۇھەممەت نۇراخۇن

The musical score is written on eight staves in treble clef with a key signature of one sharp (F#) and a 2/4 time signature. The tempo is marked 'moderato' with a quarter note equal to 72 beats per minute. The score includes various dynamic markings: 'mp' (mezzo-piano) on the first staff, 'cresc' (crescendo) on the second staff, 'dim' (diminuendo) on the third staff, and 'p' (piano) on the sixth staff. The music features a mix of eighth and sixteenth notes, often beamed together, with some slurs and accents. A repeat sign with first and second endings is present on the fourth staff.

1. *Fine* 2.

كوچا ناخشىسى (3) جانەي

ئىلى خەلق ناخشىسى

تەمبۇر ئۈچۈن نوتلاشتۇرغۇچى : شىرمۇھەممەت نۇراخۇن

Moderato ♩ = 110

The musical score is written on eight staves in a 2/4 time signature. The tempo is marked 'Moderato' with a quarter note equal to 110 beats per minute. The score includes dynamic markings: *mf* (mezzo-forte) on the first staff, *mp* (mezzo-piano) on the second staff, *cresc* (crescendo) on the third staff, *p* (piano) on the fourth staff, *mf* (mezzo-forte) on the sixth staff, and *dim* (diminuendo) on the eighth staff. The melody is primarily composed of eighth and sixteenth notes, with some triplet patterns. The bass line consists of simple chords and single notes.

A musical score for a single melodic line, presented on a grand staff with two staves per system. The music is written in treble clef and consists of ten systems of notation. The dynamics and articulations are as follows:

- System 1: No dynamic marking.
- System 2: *cresc* (crescendo) at the beginning, *mf* (mezzo-forte) in the middle.
- System 3: *ff* (fortissimo).
- System 4: *mp* (mezzo-piano).
- System 5: *f* (forte).
- System 6: *dim* (diminuendo).
- System 7: *p* (piano).
- System 8: No dynamic marking.
- System 9: *cresc* (crescendo).

The notation includes various rhythmic values, slurs, and accents. There are also hairpins indicating crescendos and decrescendos across several systems.

The image shows a musical score consisting of three staves. The first staff begins with a treble clef and contains a series of eighth and sixteenth notes, some with slurs and accents. The second staff continues the melody and includes a dynamic marking of *mp* (mezzo-piano) towards the end. The third staff concludes the piece with a final note and a fermata. The bass clef is indicated by a single note on the bottom line of each staff.

كوچا ناخشىسى (4) نىگارمىسەن

ئىلى خەلق ناخشىسى

تەمبۇر ئۈچۈن نوتلاشتۇرغۇچى : شىرمۇھەممەت نۇراخۇن

Moderato ♩ = 84

The musical score is written in treble clef with a 2/4 time signature and a tempo marking of Moderato (♩ = 84). The piece is in a key with one flat (F major or D minor). The score consists of eight staves of music. The dynamics range from *mf* (mezzo-forte) to *ff* (fortissimo) and *p* (piano). Fingerings are indicated by numbers 1-4 above the notes. Accents are placed over certain notes. The music features a mix of eighth and sixteenth notes, often beamed together, and some rests. The piece concludes with a final chord on the eighth staff.

f

2 1 2 1 1 2 1 1 3 1 4 2 1 2 4

cresc *mp*

p

f *p*

dim *cresc*

p

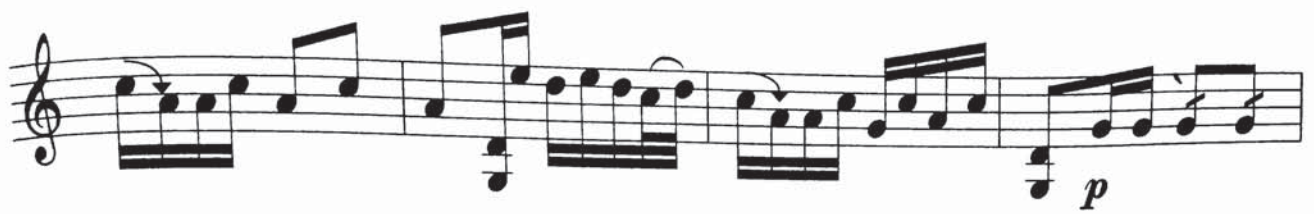

كوچا ناخشىسى (5) سەمەنگاھىم

ئىلى خەلق ناخشىسى

تەمبۇر ئۈچۈن نوتلاشتۇرغۇچى : شىرمۇھەممەت نۇراخۇن

Moderato ♩ = 110

The musical score is written in 2/4 time and consists of nine staves. It begins with a treble clef and a key signature of one flat. The first staff includes a repeat sign and fingerings (1, 3, 1, 4, 1, 2, 1, 1, 1). The second staff has a *cresc* marking. The third staff has a *p* marking. The fourth staff has a *mp* marking. The fifth staff has *f* markings. The sixth staff has a *dim* marking. The seventh staff contains two first endings, labeled 1. and 2., with a repeat sign. The eighth staff has fingerings (1, 1, 1, 1, 1, 1, 4). The piece concludes with a final chord.

The image displays a musical score for a piece, consisting of four staves of music. The first staff begins with a *cresc* (crescendo) marking and ends with a *f* (forte) dynamic. The second staff includes fingering numbers (1, 2) and slurs. The third staff is heavily annotated with fingering numbers (1, 3, 1, 1, 1, 4, 1, 3, 1, 1, 3, 1, 1, 4, 1, 4, 1, 4) and slurs. The fourth staff starts with a *p* (piano) dynamic and concludes with a fermata over the final note. The music is written in a single melodic line on a treble clef staff.

كوچا ناخشىسى (6) مەستۇن ھەيران

ئىلى خەلق ناخشىسى
تەمبۇر ئۈچۈن نوتلاشتۇرغۇچى : مىجىت يۈنۈس

Moderato ♩ = 110

The musical score is written in 2/4 time and consists of eight staves of music. The notation includes various rhythmic values such as eighth and sixteenth notes, often beamed together. Dynamic markings are used throughout: *cresc* (crescendo) appears in the first staff, *mp* (mezzo-piano) in the third, *f* (forte) in the fifth and seventh, and *p* (piano) in the sixth. A *dim* (diminuendo) marking is present at the end of the seventh staff. The piece concludes with a final cadence in the eighth staff.

The image displays ten staves of musical notation, likely for a piano or similar instrument. The notation is written in a single system across ten staves. The first staff begins with a treble clef and a key signature of one flat. The music consists of a series of rhythmic patterns, primarily eighth and sixteenth notes, often beamed together. Dynamic markings are used throughout: *cresc* (crescendo) appears on the first staff, *mp* (mezzo-piano) on the third, *p* (piano) on the fourth, *f* (forte) on the fifth, and *p* (piano) on the eighth. There are also several hairpins indicating crescendos and decrescendos. The notation includes various rhythmic values, including eighth and sixteenth notes, and rests. The overall style is that of a technical exercise or a short piece of music.

ئەۋرىشىم

ئىلى خەلق ناخشىسى

تەمبۇر ئۈچۈن ئوتلاشتۇرغۇچى : شىرمۇھەممەت نۇراخۇن

Moderato $\text{♩} = 72$

The musical score is written in 2/4 time with a tempo of Moderato (♩ = 72). It consists of eight staves of music. The dynamics range from mezzo-piano (mp) to fortissimo (f). The score includes various fingerings and articulation marks, such as accents and slurs. The piece concludes with a repeat sign and a final flourish.

tr

dim

cresc

mp

f

p

p

mp



چوڭ خانلەيلۇن

ئىلى خەلق ناخشىسى

تەمبۇر ئۈچۈن نوتلاشتۇرغۇچى : شىرمۇھەممەت نۇراخۇن

Moderato ♩ = 96

p

mf

f

mp

f

The image displays ten staves of musical notation. The key signature is G major (one sharp) and the time signature is 2/4. The notation includes various rhythmic figures such as eighth and sixteenth notes, and rests. Dynamic markings are used throughout: *mf* (mezzo-forte) appears in the fourth staff, *ff* (fortissimo) in the fifth staff, and *p* (piano) in the seventh staff. A repeat sign is located in the first staff. The music is written in a single system across ten staves.

كچىك خانلەيلۇن (1)

ئىلى خەلق ناخشىسى

تەمبۇر ئۈچۈن نوتلاشتۇرغۇچى : شىرمۇھەممەت نۇراخۇن

Moderato ♩ = 96

mf

p

p

p

p

f

f

The musical score consists of four staves of music in G major (one sharp). The first staff begins with a treble clef and a key signature of one sharp (F#). It starts with a dynamic marking of *ff* (fortissimo) and transitions to *mp* (mezzo-piano) towards the end of the staff. The second staff continues the melodic line with a similar dynamic level. The third staff features a *dim* (diminuendo) marking, indicating a gradual decrease in volume. The fourth staff concludes the piece with a first ending bracket labeled "1." and a double bar line. A fermata is placed over the final note of the first ending. A hairpin symbol is positioned below the staff, indicating a crescendo or decrescendo.

كچىك خانلەيلون (2)

ئىلى خەلق ناخشىسى
تەمبۇر ئۈچۈن نوتلاشتۇرغۇچى : شىرمۇھەممەت نۇراخۇن

Moderato ♩ = 96

The musical score is written in G major (one sharp) and 2/4 time. It consists of eight staves of music. The tempo is Moderato, with a quarter note equal to 96 beats per minute. The score includes various rhythmic patterns, such as eighth and sixteenth notes, and rests. Dynamics include *f* (forte), *mf* (mezzo-forte), and *p* (piano). There are also some performance markings like accents and slurs.

The musical score consists of ten staves of music in G major (one sharp). The notation includes various rhythmic patterns, slurs, and dynamic markings. The first staff begins with two slurs labeled 'Λ V'. The second staff features a piano (*p*) dynamic and ends with two slurs labeled 'Λ V'. The third staff contains a repeat sign. The fourth staff starts with a forte (*f*) dynamic. The fifth staff continues the melodic line. The sixth staff is marked piano (*p*). The seventh staff includes a crescendo (*cresc*) marking. The eighth staff ends with a piano (*p*) dynamic. The ninth staff concludes the piece with a final double bar line.

گۈلمەشۇق (1)

ئىلى خەلق ناخشىسى
تەمبۇر ئۈچۈن ئوتلاشتۇرغۇچى : شىرمۇھەممەت نۇراخۇن

Moderato ♩ = 96

The musical score is written in a single system with nine staves. The key signature is one sharp (F#) and the time signature is 2/4. The tempo is marked Moderato with a quarter note equal to 96 beats per minute. The score begins with a treble clef and a key signature of one sharp. The first staff contains the initial melody. The second staff is marked *mf*. The third staff is marked *p*. The fourth staff is marked *f*. The fifth staff contains a repeat sign. The sixth staff is marked *f*. The seventh staff is marked *p*. The eighth staff is marked *f*. The ninth staff is marked *p*. The score includes various musical notations such as notes, rests, and dynamic markings.

The image shows a musical score for three staves in G major. The first staff contains a melodic line with eighth and sixteenth notes. The second staff contains a bass line with eighth notes, marked *mp*. The third staff contains a bass line with eighth notes, a first ending bracket labeled **1.**, a repeat sign, and a second ending bracket labeled **2.**



گۈل قىسقان مېنىڭ يارىم

ئىلى خەلق ناخشىسى

تەمبۇر ئۈچۈن ئوتلاشتۇرغۇچى : شىرمۇھەممەت نۇراخۇن

Allegro ♩ = 110

D T T

mf

2 1 2 1 1

mp

f

1 4 1 3

p

f



گۈل شادىخان

ئىلى خەلق ناخشىسى

تەمبۈر ئۈچۈن نوتلاشتۇرغۇچى : شىرمۇھەممەت نۇراخۇن

Allegro ♩ = 110

f

mp

p

dim

The image displays a musical score consisting of six staves of music. The key signature is G major (one sharp). The first staff begins with a treble clef and a key signature of one sharp. The music features a variety of rhythmic patterns, including eighth and sixteenth notes, and rests. A dynamic marking of *dim* (diminuendo) is placed below the first staff. The second staff continues the melodic line with some slurs. The third staff shows a more complex rhythmic pattern with many sixteenth notes. The fourth staff has a similar rhythmic density. The fifth staff features some slurs and a fermata over a note. The sixth staff concludes the piece with a final note and a fermata.

جېنىم خېنىم

ئىلى خەلق ناخشىسى

تەمبۇر ئۈچۈن نوتلاشتۇرغۇچى : شىرمۇھەممەت نۇراخۇن

Moderato ♩ = 72



The musical score consists of ten staves of music in G major (one sharp). The notation includes various rhythmic patterns, dynamics, and articulation marks. The first staff begins with a treble clef and a key signature of one sharp. The second staff continues the melodic line. The third staff starts with a piano (*p*) dynamic and includes accents (\wedge) and accents with slurs ($\wedge \vee$). The fourth staff features a forte (*f*) dynamic and a crescendo hairpin. The fifth staff also has a forte (*f*) dynamic. The sixth staff includes accents (\wedge), accents with slurs (\vee), and a forte (*f*) dynamic. The seventh staff has accents ($\wedge \vee$) and a forte (*f*) dynamic. The eighth staff continues the melodic development. The ninth staff includes accents ($\wedge \vee$) and a forte (*f*) dynamic. The tenth staff concludes the piece with accents ($\wedge \vee$).

This page of musical notation consists of eight staves of music in G major. The notation includes various rhythmic patterns, trills, and articulation marks. The first staff features two accents (\wedge) under the second and third notes. The second staff has two $\wedge V$ marks under the fourth and fifth notes. The fifth staff includes fingerings 1, 1, and 4. The sixth staff features a trill (*tr*) over the first note. The eighth staff concludes with a double bar line and a fermata-like flourish.

ئانارخان (1)

ئىلى خەلق ناخشىسى
تەمبۇر ئۈچۈن ئوتلاشتۇرغۇچى : شىرمۇھەممەت نۇراخۇن

Moderato $\text{♩} = 84$

The musical score is written in G major (one sharp) and 2/4 time. It features a variety of rhythmic patterns, including eighth and sixteenth notes, and rests. Dynamics range from *mp* (mezzo-piano) to *f* (forte). The piece includes a first and second ending section. The tempo is marked as Moderato at 84 beats per minute.

ئانارخان (2)

ئىلى خەلق ناخشىسى

Moderato ♩ = 84 تەمبۇر ئۈچۈن نوتلاشتۇرغۇچى : شىرمۇھەممەت نۇراخۇن

The musical score is written in G major (one sharp) and 2/4 time. It consists of eight staves of music. The tempo is Moderato with a quarter note equal to 84 beats per minute. The dynamics are mezzo-piano (mp), forte (f), and piano (p). The score includes various musical notations such as slurs, accents, and breath marks. The third staff includes fingering numbers (1, 4, 1, 4) and breath marks (Λ V). The sixth staff has a repeat sign.

The image displays a musical score consisting of five staves of music. The key signature is G major (one sharp). The notation includes various rhythmic values such as eighth and sixteenth notes, as well as rests. The first staff begins with a treble clef and a sharp sign. The second and third staves continue the melodic line with some slurs. The fourth staff features a double bar line with repeat dots. The fifth staff concludes the piece with a final double bar line and a fermata over the last note. A large, stylized watermark is visible in the background of the page.

مەستۇن ھەيرانىڭ مەرغۇلى

تەمبۇر ئۈچۈن ئوتلاشتۇرغۇچى : مىجىت يۈنۈس

(بۇ مەرغۇل كۆپىنچە ئىلى خەلق ناخشىلىرى ئاخىرلاشقاندا ئۇلىنىپ ئورۇندىلىدۇ)

Adagio ♩ = 106

The musical score is written for a single melodic line in treble clef, with a key signature of one sharp (F#) and a time signature of 2/4. The tempo is marked Adagio with a metronome marking of ♩ = 106. The score consists of ten staves of music. The first staff begins with a dynamic marking of *mp* and a hairpin crescendo leading to *mf*. The second staff includes accents (Λ) and dynamic markings of *mp* and *mf*. The third staff features a hairpin crescendo from *mp* to *mf*. The fourth staff has a hairpin crescendo from *mp* to *mf*. The fifth staff starts with *mp* and ends with *mf*. The sixth staff includes accents and a hairpin crescendo from *mp* to *mf*. The seventh staff features a trill (tr) and a hairpin crescendo from *mp* to *mf*. The eighth staff has a hairpin crescendo from *mp* to *mf*. The ninth staff has a hairpin crescendo from *mp* to *mf*. The tenth staff has a hairpin crescendo from *mp* to *mf*.

The image displays a musical score for a piece in G major, consisting of ten staves. The notation includes various musical symbols and markings:

- Staff 1:** Starts with a treble clef, a key signature of one sharp (F#), and a common time signature. It begins with a trill (*tr*) on the first note, followed by a series of eighth and sixteenth notes.
- Staff 2:** Continues the melodic line with eighth notes and includes a dynamic marking of *mp* (mezzo-piano) below the staff.
- Staff 3:** Features a series of sixteenth-note runs and includes a trill (*tr*) on the final note of the staff.
- Staff 4:** Continues with sixteenth-note patterns and includes a trill (*tr*) on the final note.
- Staff 5:** Shows a melodic line with eighth notes and includes a trill (*tr*) on the final note.
- Staff 6:** Continues the melodic development with eighth notes and includes a trill (*tr*) on the final note.
- Staff 7:** Features a melodic line with eighth notes and includes a trill (*tr*) on the final note.
- Staff 8:** Continues with eighth-note patterns and includes a trill (*tr*) on the final note.
- Staff 9:** Shows a melodic line with eighth notes and includes a trill (*tr*) on the final note.
- Staff 10:** Concludes the piece with a melodic line of eighth notes.

This page of musical notation consists of ten staves of music in G major. The notation includes various dynamics, ornaments, and articulations:

- Staff 1:** Starts with a *mp* dynamic. The piece concludes with a *mf* dynamic.
- Staff 2:** Features a *mp* dynamic marking.
- Staff 3:** Contains a series of sixteenth-note chords.
- Staff 4:** Shows a melodic line with eighth-note accompaniment.
- Staff 5:** Continues the melodic and accompanimental patterns.
- Staff 6:** Includes a trill ornament (*tr*) on a note.
- Staff 7:** Features a trill ornament (*tr*) on a note.
- Staff 8:** Starts with a *mp* dynamic and includes a *mf* dynamic marking.
- Staff 9:** Ends with a trill ornament (*tr*).

The musical score is written in G major (one sharp) and consists of eight staves. The notation includes eighth and sixteenth notes, rests, and trills. The piece concludes with a double bar line and a final chord.

پاتقا ئېرىشتى. مىجىت يۇنۇس ئوقۇتۇش داۋامىدا سەنئەت ئەمەلىيىتى بىلەن كۆپ شۇ - غۇللىنىپ ياپونىيە، ئىران قاتارلىق ئون نەچچە دۆلەتكە چىقىپ ئويۇن قويۇشقا قاتنىشىپ، ئۆي - خۇر سەنئىتىنى دۇنياغا يۈزلەندۈرۈشتە بەلگى - لىك تىرىشچانلىق كۆرسەتتى. يۇقىرىقىدەك نە - تىجىلىرى بىلەن مىجىت يۇنۇس كۆپ قېتىم ئاپتونوم رايونلۇق خەلق ھۆكۈمىتىنىڭ مۇنەۋۋ - ۋەر يېتەكچى مۇكاپاتىغا ئېرىشتى.

ئۇنىڭدىن باشقا 2002 - يىلى 12 - ئايدا جۇڭگو كلاسسىك مۇقاملارنىڭ VCD، DVD، CD پلاستىنكىلىرىنىڭ ئىشلىنىشىگە قاتنى - شىپ، مەدەنىيەت مىنىستىرلىكى ۋە ئاپتونوم رايونلۇق خەلق ھۆكۈمىتى تەرىپىدىن «ئىلغار شەخس» نامىغا، 2005 - يىلى 9 - ئايدا ئاپتونوم رايون بويىچە «3 تە تەربىيىلەشتىكى ئىلغار شەخس» نامىغا، 2006 - يىلى 11 - ئايدا ئاپتونوم رايون بويىچە «مۇنەۋۋەر كەسپىي تېخنىكا خىز - مەتچىسى» نامىغا، 2008 - يىلى 12 - ئايدا «ئاپ - تونوم رايون بويىچە ئالاھىدە تۆھپە كۆرسەتكەن مۇنەۋۋەر مۇتەخەسسسى» نامىغا نائىل بولدى.

مىجىت يۇنۇس ئوقۇتۇشنىڭ بىرىنچى سېپىدە جان پىدالىق بىلەن ئىشلەپلا قالماي تەتقىقات بىلەنمۇ شۇغۇللىنىپ بۇ ساھەدىمۇ خېلى زور نەتىجىلەرنى قولغا كەلتۈردى. 2005 - يىلى 1 - ئايدا ئۇ قاتناشقان «مۇقام ئوقۇتۇشى، تەتقىقاتى ۋە ئەمەلىيىتىدە يېڭى سىستېما بەرپا قىلىش» تۈرى مائارىپ مىنىستىرلىكى تەرىپى - دىن 2 - دەرىجىلىك ئوقۇتۇش نەتىجىسى مۇكا - پاتىغا، ئاپتونوم رايون تەرىپىدىن 1 - دەرىجى - لىك ئوقۇتۇش نەتىجىسى مۇكاپاتىغا ئېرىشتى. ئۇ يەنە ئىنىستىتۇت دەرىجىلىك تەتقىقات تېمى - سى «ئۇيغۇرلاردىكى تەنبۇر چالغۇسىنىڭ مەد - جەسى ۋە تەرەققىياتى» غا رىياسەتچىلىك قىلىپ تاماملىدى. «ئىلى ۋە كۇچا خەلق ناخشىلىرى ئۈستىدە سېلىشتۇرما تەتقىقات»، «ئۇيغۇر چال - غۇلىرىنىڭ ئوركىستىرلاشتۇرۇلۇش ئۇسۇلى» قاتارلىق تەتقىقات تېمىلىرىغا قاتناشتى. شۇنىڭ بىلەن بىللە ئۇ «ئۇيغۇر مۇقام مائارىپى ۋە ئۇنىڭ شەكىللىرى»، «20 - ئەسىرنىڭ 30 - يىللى - رىدىكى ئۇيغۇر 12 مۇقامىنىڭ تەرەققىياتى»، «تەنبۇرنىڭ مىللىي ئوركىستىردىكى رولى ۋە ئالاھىدىلىكى» قاتارلىق ئون نەچچە پارچە ئى - لى مەي ماقالىسىنى ئېلان قىلدى.

مىجىت يۇنۇس 1992 - يىلى بېيجىڭدا ئۆتكۈزۈلگەن تۇنجى نۆۋەتلىك خەلقئارا مۇقام ئىلمىي مۇھاكىمە يىغىنىغا، 2006 - يىلى 9 - ئايدا ئۈرۈمچىدە ئۆتكۈزۈلگەن 6 - نۆۋەتلىك خەلقئارا مۇقام ئىلمىي مۇھاكىمە يىغىنىغا، 2005 - يىلى 9 - ئايدا فۇجىيەن پېداگوگىكا ئۇ - نۋېرسىتېتىنىڭ تەكلىپى بىلەن ئاسىيا - تىنچ ئوكيان مىللىي مۇزىكا جەمئىيىتىنىڭ 10 - نۆۋەتلىك خەلقئارا مۇھاكىمە يىغىنىغا قاتناشتى. 2009 - يىلى 3 - ئايدا ئەزەربەيجاندا ئۆتكۈزۈلگەن «مۇقامى ئالەم» تېمىسىدىكى خەلقئارا مۇقام ئىلمىي مۇھاكىمە يىغىنىدا «ئۇيغۇر مۇقام مائارىپى ۋە ئۇنىڭ شەكىللىرى» ناملىق ماقالىسىنى ئوقۇدى ۋە شۇ تېمىدىكى مۇقام قېستىۋالىدا چەبىيات مۇقامىنىڭ ئا - ساسلىق قىسمىنى ئورۇنداشقا قاتنىشىپ «پارلاق، ئۈنۈملۈك، سېھىرلىك ئاۋاز» مۇكاپا - تىغا ئېرىشتى. مىجىت يۇنۇس ھازىر «شىنجاڭ ئۇيغۇر تەنبۇر چالغۇسىنىڭ ئاۋاز تۈسى ھەققىدە تەتقىقات» ناملىق ئاپتونوم رايون دەرىجىلىك تەتقىقات تۈرى ئۈستىدە ئىزدىنىۋاتىدۇ.



تەبىئىي رەزىنىلەر



ISBN 978-7-5370-7473-5



9 787537 074735 >

ئىلمىي: 50.00 يۈەن (مىنى، ئۈستۈن قىسىم)